



2022 年第 4 期

(总第 68 期 季刊)

准印证号：(浙)内准字第 B178 号

(内部资料 免费交流)

主办：宁波文具行业协会

出版：《中国文具之都》编辑部

名誉主编：邱智铭、许观良

名誉副主编：徐燕、翟羽佳、杨志超

主编：汪勇、俞勇锋、韩薇

副主编：闵芳、袁书凝

彩页设计：陈启德

地址：宁波市江东北路 375 号和丰创意广场丰庭楼 14 楼

联系电话：0574-56786777、87123208

邮政编码：315042

E-mail: wenjuxiehui@163.com

网址: www.cnnbsa.com

发行：《中国文具之都》编辑部

发送对象：会员企业、相关协会、政府相关部门

印刷单位：宁波宏景印刷有限公司

印刷数量：400

印刷日期：2022 年 12 月

目录



新年致辞

封里 协会理事长 许观良



协会动态

01 务实笃行赋动能 助企纾困稳增长——协会 2022 年度工作总结

06 踔厉奋发谋发展 务实创新启新篇——协会 2023 年度主要工作计划

10 标准赋能 优质发展——近期协会标准化工作回顾

10 聚焦色彩新趋势 赋能行业新发展 ——协会举办 2023 年色彩流行趋势发布会

11 关于强化冬季安全生产工作的提醒

12 关于举办协会成立 20 周年庆典活动和五届二次会员大会的预通知



党建专栏

13 和丰联合第一党支部开展我学“党的二十大”系列活动



行业交流

15 中国文教体育用品协会第九次会员大会暨九届一次理事会在沪成功举行

16 中国制笔行业十强高峰论坛在太仓召开

17 义乌市文化用品行业协会赴汕头文具协会交流并考察企业

18 文具行业依然被看好 龙头企业发展势头仍盛

亮点掠影

彩页 协会 2022 年度十大聚焦

行业预警

- 21 美国对活页文件夹发起“双反”调查
- 21 巴基斯坦对涉华单面涂层双层纸板作出反倾销日落复审终裁
- 21 美国修改进口商品原产地法规美国和加拿大对中国产行政办公椅实施召回
- 22 近期欧盟 Safety Gate 通报



品牌指导服务站

- 23 协会举办“你点我讲”培训会之电商知识产权纠纷应对实务培训
- 23 《宁波市知识产权战略专项资金管理办法》政策解读



文具科普

- 26 「史话」毛笔文化
- 28 「科普」丙烯颜料和水粉颜料的区别



企业风采

- 30 喜报！宁波文具企业屡获荣誉（第四季度）
- 31 康大集团召开 2022 年核心层会议
- 32 贝发安徽行 | 数智赋能 绿色消费 共促地方高质量发展
- 33 得力携手大国品牌 与世界共享中国品质

35 “行广博远 向未来”广博集团三十周年活动圆满举行

37 “三稳三提”企业服务进美博

37 携手并进·共赢未来 宁波赛龙 2022 供应商大会圆满成功

39 战“疫”有我 志愿同行

39 携手共进 合作共赢 | 中博年终客户拜访回顾



专家把脉

41 记号笔质量问题探讨（姚鹤忠）



政策法规

49 宁波出台 16 项举措支持企业稳岗优工促生产

51 关于工业冲刺四季度勇夺“开门红”和稳产提质的若干意见



八面来风

53 发展指数有所下降 中小企业恢复基础仍待稳固

54 跨境电商 4 项新国标已至 中国企业如何抢滩登陆全球市场？

56 多重因素推升人民币 外贸能否稳收尾？

57 关于中外人员往来暂行措施的通知



协会动态

务实笃行赋动能 助企纾困稳增长

——宁波文具行业协会 2022 年度工作总结

2022 年，受俄乌危机、欧美通胀、中美贸易摩擦和疫情多点散发等多重因素叠加影响，外需低迷、内需不足、订单锐减，宁波文具产业遇到了近三年来最大困难。宁波文具行业协会全面贯彻新发展理念，贯彻落实“两稳一保”政策，充分发挥中小企业公共服务平台等 13 大平台作用，通过加强内联外引、加快跨界交流、加大创新融合，着力提升全产业链服务能力，着力书写了助企纾困稳增长篇章。主要工作总结如下：

一、聚焦党建引领，加强自身建设

1. **成立协会党支部。**协会按照市经信领域行业协会党委工作部署、明楼街道“两新”党委要求，3 月 9 日，协会与同区域 4 家设计机构联合成立了“和丰区域联合第一党支部”，协会秘书长俞勇锋直选为党支部书记，建立健全了协会党建组织。

2. **健全党建工作机制。**成立初期，协会党支部实施了“15742”党建工作方案（即 1 个党支部、5 家单位、7 名党员、坚持 4 大机制、发挥 2 大特色作用），目前党支部有正式党员 11 名，流动党员 2 名。每月举办党建活动，坚持“三会一课”，组织多次我学“党的二十大”系列活动，组织开展了“弘扬光荣传统，助推产业发展”2022 年党建主题活动、“党建带科普 安全伴童行”学生用品安全科普行活动和党工组带队组

织康大、广博、源成、五云等骨干企业代表赴方太集团“理想城”观摩学习活动。

3. **党建带会建，促进协会秘书处团队建设。**党支部注重发挥党组织的战斗堡垒作用、党员的先锋模范作用，定期组织政治学习，积极参加和丰未来社区建设沙龙、新动力引领产业发展学习会、2022 年中国科协宣传思想工作暨宣传干部培训班等活动，并赴家电协会等兄弟协会学习取经，加强思想引领、注重人才培养，坚持建设凝心聚力、精细规范、政府信赖、企业满意、不可或缺的品牌行业协会。

二、聚焦服务为本，当好企业守护人

一年来，协会始终牢记服务使命，不断创新服务方法、丰富服务内容、拓展服务渠道、提高服务质量，主（承、协）办各类活动 60 余场，服务企业 2000 余人次、解决 200 余项个性化问题，努力履行宁波文具企业、尤其是中小文具企业守护人职责。

1. **走企业、听心声。**通过“暖春行动”、“科技专家进千企”等活动，倾听企业呼声、了解企业诉求、调研难点问题，全年实地走访服务企业 100 余家次。

2. **新模式、助发展。**协会汇集政府资源、统筹社会资源，先后主（承、协）办 2022 年“亚太文具协会联盟”联席视频会议暨

2022 亚太文具贸易发展论坛、7 场跨境电商培训活动、3 次跨境电商平台对接会，帮助企业建立健全包括但不限于亚马逊、京东、速卖通、阿里巴巴海外版等电商平台渠道、派安盈等支付渠道和班牛等电商服务渠道，开拓内外贸销售，组织企业参加“跨境电商助力外贸新业态发展”系列培训和疫情之下外贸企业转型升级之路培训等活动。同时，累计组织 150 余家次企业参加“宁波文具展”等重要展会十余场，并组团观展会、访工厂。

3. 撬资源、普惠行。针对“用工难”等问题，协会与市人力资源协会对接举办宁波文具行业人力资源服务供需对接会，服务 10 余家企业；与凉山州盐源县人社局召开甬凉劳务协作对接会，康大、广博等企业参加。针对“融资难”等问题，协会先后与宁波建行南大支行、宁波银行四明支行、丽园北路支行、泰隆银行江东支行 4 家机构交流合作，丰富金融服务抓手，做好中小微企业金融普惠服务。全年帮助 5 家企业融资对接。

4. 重管理、抓安全。针对政府主管部门在慈溪等文具集聚区危化品检查中发现的安全隐患，协会多次与当地检察机关商洽，召开危化品依法管理调研视频会，协调安全生产管理；走访爱可、穿越时空等 10 余家油性记号笔制造企业调研危化品安全管理，编发《进一步强化宁波文具产业安全生产倡议书》、《关于强化夏季安全生产工作的提醒》等，助力全行业安全生产管理。

5. 创二代、新联盟。经前期走访调研、谋划筹备，7 月 14 日，召开大会宣告“中

国文具之都·宁波”创二代菁英联盟成立，目前共有 30 位宁波文具创二代菁英加盟。联盟于 7 月参加了理事会（扩大）会议，10 月举办了品牌建设沙龙，来自贝发、云峰、源成、杰丽斯、天文、五云和赞扬等近 20 位联盟企业家参加。协会搭建学习交流平台上着力培养行业后备力量，激励创二代拼搏进取、薪火相传、基业长青。

6. 新平台、新角色。协会在中国贸促会宁波调解中心指导下打造“涉外商事法律服务工作站”，在市监局指导下打造“宁波市文具产业质量基础一站式服务平台”、申报省文具产业质量检测点。以新平台为抓手，积极开展了“送法进企业”等活动，组织企业参加省市部门举办的外经贸法律服务活动等，加强企业人才培养。

三、聚焦政府助手，积极建言献策

为服务行业、赋能企业高质量发展，协会在走访调研基础上，向市经信局、民政局、市监局、贸促会和市科协等部门承接完成了《协调推进文体用品行业产业大脑建设》、《数字赋能文具产业高质量发展》、《点亮校园星光 助力乡村振兴》、《制定与推广〈桌面清洁器〉团体标准项目》和《宁波文具产业外贸创新与发展》等 14 个政府购买服务项目。

协会积极配合国家、省市各级政府管理部门编写上报了《稳定优化制造业政策汇报要点》、《关于留工优工助企纾困的若干建议》等 20 余份调研材料，得到上级部门肯定，被中国贸易报录用 2 篇。同时通过参加国务院“两稳一保”督查座谈会、省涉企违规收费专项整治联合检查组座谈会、市经信



局文体行业经济运行研讨会、市经信局甬蚌行业协会工作交流会、市场监管局标准化助推制造业高质量发展座谈会等 10 余场政府座谈会，为助企纾困、行业发展建言献策。

四、聚焦创新融合，助力拓链强链

助力产业大脑开发应用、跨界对接、创新合作是今年协会工作重点和亮点。协会充分发挥桥梁纽带作用、专家库协同创新人才优势，以科技创新为支撑，促进创新链、产业链融合，助力文具产业高质量发展。

1. 协调浙江省文体用品行业产业大脑开发应用。产业大脑建设是我省数字化改革的重要组成部分，协会承担了产业大脑建设协调服务工作，为宁波文具企业、尤其是中小文具企业提供数字化标准、质量、品牌服务。全年组织召开产业大脑建设应用协调会 4 场、培训班 2 场、建设沙龙 2 场和推广应用会 1 场，为产业大脑建设开发单位做好了服务保障工作，协调解决产业大脑建设应用的文创资源接入、产业大脑驾驶舱优化、平台型企业资源融合、经济运行统计分析功能等难题，助推文体用品产业大脑如期建成。

2. 推动文具产业新材料攻关。5 月以来，协会本着产研融合、赋能发展原则，与中石化新材料研究院、镇海炼化、中石化华东销售公司合作，在镇海炼化召开了文具产业新材料技术攻关研讨会，建立了塑料研发、生产、销售和文具制造企业四位一体的新材料开发应用机制，先后在得力、贝发等龙头企业召开新材料开发应用对接会 3 次，聚烯烃替代进口、降低成本上初显成效，推动了新材料开发应用与宁波文具企业在创新链、产业链和价值链的深度融合，助力增加宁波文

具产业核心竞争力，促进宁波文具产业高质量发展。

3. 促进创新设计与文具制造融合。9 月协会携手市工业设计联合会在慈溪举办“创新设计赋能智能制造——2022 创新设计对接会”，共组织 12 家设计机构、创源等企业代表共 70 余人参加；承（协）办了跨界融合研讨会、IP 对接会、2022 年“和丰奖”制造业创新设计大赛、北仑区第二届文创（文具）设计大赛等，建立了文创机构与行业协会跨界融合机制，促进创新设计与文具企业融合发展。

4. 帮助企业跨界交流对接。协会推动市皮革箱包协会走访贝发集团，然后又携手联合贝发集团走访对接盛发、耀马等 4 家皮革箱包企业，促进两个行业企业跨界交流、双向赋能、合作共赢，助力文具产业拓链延链。

五、聚焦标准建设，促进行业发展

协会以文具产业标准联盟为抓手，通过标准培育、团标制定、专项辅导、指导帮扶等，持续帮助企业以标准化提升质量、塑造品牌。

1. 系统推进标准化建设工作。协会召开了宁波文具产业标准联盟工作会议 2 次，回顾总结工作，安排落实重点工作，为全年各个阶段行业标准建设提供重要支撑。

2. 调研完善“品字标”标准体系。协会印发了《关于征集〈浙江省文具产业“品字标”团体标准体系框架指南〉充实完善建议的通知》，面向公众征集意见及其他补充建议。

3. 着力做好“品字标浙江制造”团体标准建设。组织专家为得力的《资料册》、赞

扬的《医用文件盒》、五云的《直液式白板笔》、秀比斯壮的《储水式画笔》和杰丽斯的《手动裁纸机》5个“浙江制造”标准，从标准挖掘、引导、培训、调研、申报、立项、答辩、拟编、研讨、评审通过开展全方位、全流程服务，解决“浙江制造”团体标准制定技术难题10余项。协会还作为专家参加康大《防失真高寿命画布框》、得力《手动削笔机》等7项“浙江制造”团体标准复审评审。

4. 着力加强团体标准建设。针对质量短板和标准缺失，协会组织了广博、得力、贝发、康大、创源等龙头企业，赛龙、兆生等工贸一体企业，森元等中小企业共17家笔记本制造企业制定和推广了《笔记本》团体标准，于今年10月高分通过市市场监管局组织的标准验收并向社会开放。同时，组织得力、天虹和云峰等11家企业制定《桌面清洁器》团体标准，已通过了标准审定会审定。上述两个团标，共帮助28家次企业2个产品质量对标达标准，达到国内一流、国际先进。目前协会已组织策划2023年团体标准制定工作。

5. 组织参与国标、行标制修订工作。今年9月全国文标委改建为文运标委，宁波文具行业及协会共9位当选第一届文运标委委员，文具分技委占15席。协会根据文具分技委工作安排，组织委员共同参与《美术用品中初级芳香胺的测定方法》等21项国家标准、行业标准制修改工作，为宁波文具发声，为国标、行标制修订贡献宁波文具行业力量。

六、聚焦品牌培育，引领质量提升

协会品牌指导服务站今年首次参评荣获二星级，加快推进产品质量、标准体系、知识产权“三大创新”，着力培育高端化、特色化、知名化“三大品牌”，实现了质量、效率、动力“三驾马车”齐头并进。全年召开了文具产业品质检测协调会、举办了推动实施品牌战略公益活动等4场“你点我讲”培训、帮助福达刀片和甬峰文具等多家企业对接律师提供知识产权维权服务、多渠道帮助企业宣传“品字标浙江制造”优质产品。同时参加市品牌建设座谈会等会议为文具品牌发声，提高话语权。

今年，康大、创源、兴伟、三A、五云和得力科贝6家企业获评宁波市“专精特新”中小企业，美博、兆生和祥丰3家获评浙江出口名牌，得力、广博和贝发等3家列入宁波制造业“大优强”培育名单，广博、天虹、优和入选第十一届宁波品牌双评选……累计助企获得荣誉50余项，宁波文具行业品牌影响力不断提升。

七、聚焦外贸预警，护航产业发展

协会作为预警点延伸服务“触角”，每日推送经贸资讯、每周编发预警快报、每月编发预警专刊、每季编发分析报告。共发布预警信息344条，更新商标信息674条，专利信息546条，定期推发《文具商标预警提示》，加标预警、防范风险。向市商务局上报《预警专刊》12期和《出口统计分析报告》、《综合性预警分析报告》各4期。

协会通过对产品召回通报、索赔案例、安全隐患等预警提醒企业做好贸易风险分析与控制工作；综合运用法律服务、沟通协调等多种手段，指导和帮助企业品牌维权对



接；积极组织企业参加市商务局、市贸促会举办的全国贸易政策合规工作线上培训班、2022年宁波市贸易救济工作联席会议培训活动等各类培训活动。

八、聚焦乡村振兴，承担社会责任

按照市经信局、市民政局等政府部门要求，结合协会实际，本着尽力而为、量力而行原则，着力做好了我市东西部协作、山海协作和结对合作帮扶地区对口工作。

1. 深化产业合作，携手共赢发展。6月，组织5家宁波文具企业负责同志赴四川凉山州，开展东西部协作考察对接活动1次；7月，邀请丽水企业代表来甬开展对接合作，并参加协会举办的文具产业高质量发展论坛、跨境电商培训讲座、金融论坛等培训，培训企管人才；8月，组织美博等企业于庆元县开展了产业链对接合作活动，组织得力赴蚌埠市开展工业供应链对接交流合作。

2. 开展爱心捐赠，助力乡村振兴。全年共募集了60余万爱心文具，定向捐赠到凉山州盐源县、布拖县等地10余所高原山区乡村小学，受益7000余名学子；6月，组团赴凉开展劳务对接会、教育帮扶座谈会、学生用品安全科普活动各1次；10月，与凉山州相关乡镇开展劳务对接会1场。

九、聚焦行业宣传，增强信息服务

信息宣传工作是协会对外工作的重点，协会充分发挥产业信息交互平台作用，通过网媒体、纸媒体，共发布行业资讯、政策法规等信息2560余条，其中协会动态175条、企业新闻141条、行业资讯682条、会员动

态138条、展会信息74条、预警信息264条、服务需求10条、通知公告74条、文具标准化专栏20条、政策法规97条、文具科普知识95条、工作周报41条。被各界政府报道200余次，坚持名列经贸信息工作、工业（信息产业）协会周讯排名的前列。

十、聚焦规范办会，增强服务能力

协会严格按照协会章程和管理制度规定，定期召开协会理事会会议和理事长办公会，审议通过年度、半年度工作总结和主要工作安排，审议各项议案，确保了各项重大工作程序完备、决策科学。

协会秘书处坚持周例会、月考核，定期组织政治学习和业务学习，做到了思想认识统一、工作步调统一和工作标准统一，始终保持了开拓进取的工作干劲、精细规范的工作作风。

以企业为本、想会员企业所想，聚焦文具产业转型发展，聚焦协会自身能力建设，敢于担当讲团结，加快步伐出效率，风清气正争先锋，注重成为宁波文具行业的守护人、宁波文具企业的代言人，为宁波文具产业质量发展建设贡献宁波文具行业协会力量。

回望2022年，协会面对重重挑战，助企纾困稳增长取得了一定成绩，主要得益于政府部门大力指导、协会理事会有力领导和会员企业鼎力支持，在此表示诚挚感谢！2023年，将在政府所需、行业所求和企业所盼上，开拓创新再加油、鼓足干劲再冲刺！

踔厉奋发谋发展 务实创新启新篇

——宁波文具行业协会 2023 年度主要工作计划

2023 年是党的“二十大”后开局之年、中央政府换届之年，也是宁波文具行业协会成立二十周年。国际上，因俄乌冲突严重冲击世界经济复苏，全球经济增速亮起“红灯”。同时，中美关系继续重构全球供应链。国内，尽管内需疲软、投资不足，与“双碳”相关的法律法规约束力进一步加大，但“党的二十大”后拉动经济增长的窗口将渐渐打开，形势严峻，趋势向好。

2023 年基本工作思路是，深入学习贯彻“党的二十大”精神，按照市经信局、民政局、商务局等部门部署要求，坚持以满足人民美好生活新需求、顺应消费市场升级新趋势、建立“双循环”发展新格局为导向，加强组织建设、发挥平台优势、增强服务能力、当好桥梁纽带，巩固“稳中求进”成果，实现“稳中求进”突破，促进宁波文具企业高质量发展，为宁波全球智造创新之都建设贡献宁波文具力量。

序号	重点任务	工作要点	具体措施	时间安排
1	聚焦宣贯调研助力集群发展	及时宣贯政策	及时推送宣贯各级政策助企纾困政策，帮助企业用足用活企业帮扶政策。	全年
		加强走访调研	定期走访企业，开展需求调研、政策辅导、科技服务等，确保会员走访率超 70%。	1-12 月
		加强运行分析	1. 每季度定期调研会员企业经济运行情况。	每季度
			2. 每季定期调研编报《宁波文具行业经济运行统计分析报告》。	每季度
		注重建言献策	1. 围绕行业发展痛点难点堵点，主动及时建言献策，反映行业呼声、诉求、建议。	全年
			2. 根据市经信等部门要求参加或组织企业参加座谈会，为政府科学决策、精准施策建言献策。	全年
承接政府项目	围绕集群发展，注重调研策划，承接政府购买服务项目。	1-11 月		
2	聚焦平台建设助力产业发展	汇集社会资源	以企业发展为导向，加强社会各界战略合作，进一步汇聚社会资源。	全年
		强化人才支撑	充实优化数字化、文创化、标准化和品牌化专家，强化平台人才支撑。	全年
		集聚平台动能	激发菁英联盟、中小企业公共服务、中小企业服务窗口、标准联盟、流行色服务站、知识产权、新材料应用和原	全年



			材料采购等平台赋能作用，助力产业发展。	
		推动平台升级	进一步加强平台自身建设，增强服务能力，提高服务质量，创建市中小企业公共服务示范平台、优秀国家级学会宁波服务站。	全年
3	聚焦数字建设助力智能发展	产业链数字化	调研编制数字化《宁波文具产业链图谱》。	5月底前
		供应链数字化	数字化《宁波文具企业合格供应商平台》。	6月底前
		推广产业大脑	持续推广应用浙江省文体用品行业产业大脑。	全年
4	聚焦标准建设助力优质发展	团体标准建设	1. 完成《桌面清洁器》团体标准推广实施。	8月底前
			2. 调研策划、申报实施 2023 年度团体标准项目。	全年
		国行标修订	会同市质检院、市标院和国家文教，发挥标准联盟作用，组织做好文具行业国家标准、行业标准制修订工作。	全年
		争创示范项目	争创国家工信部百项团体标准应用示范项目。	9月底前
		培育“浙江制造”标准	宣贯“浙江制造”团体标准管理办法，培育制定“浙江制造”团体标准。	全年
5	聚焦品牌建设助力持续发展	对标先进查差距	通过比对国际著名品牌文具样本检测比对，找差质量差距。	4月底前
		编制指导手册	调研编制、宣贯《宁波文具企业质量提升指导手册》，促进质量提升。	6月底前
		一站式质量服务	为中小微文具企业提供标准化、检验检测、质量管理、知识产权、品牌等质量基础“一站式”服务。	全年
		品牌指导服务	举办 4 场次“你点我讲”培训，重点帮助企业做好商标注册、专利申请、预警提示、体系认证、品牌创建、荣誉申报和知识产权维护等工作，争取年度考核达到最高三星级。	全年
6	聚焦预警建设助力健康发展	发布预警信息	1. 调研编发《宁波文具行业对外贸易预警点预警信息周报》。	每周
			2. 调研编发《中国文具之都预警信息专刊》。	每月
			3. 定期做好专利、商标库更新，编发《文具商标预警提示》。	每季

		加强预警分析	1. 调研编发《宁波文具行业出口统计分析报告》。	每季
			2. 调研编发《宁波文具行业综合性预警分析报告》。	每季
			3. 根据宁波市贸促会约稿，调研编发相关报告。	全年
		强化案件应对	1. 组织企业参加贸易摩擦、合规排查等培训，增强风险识别控制能力。	全年
2. 发挥协会“对外贸易预警点”、“涉外商事法律服务工作站”作用，协助企业应对贸易摩擦和知识产权纠纷。	全年			
7	聚焦内 联外延 助力强 链发展	协同发展 延链	1. 组织召开产业链建设研讨会，助力龙头企业产业链、供应链建设。	3月
			2. 引导中小企业融入龙头企业产业链、供应链，重塑制造模式。	6-9月
		创新发展 强链	1. 继续推进跨界合作交流，深化聚烯烃新材料开发应用，扩大应用范围。	全年
			2. 举办数字化、精益管理、新零售、文创设计、跨界融合等大型活动。	全年
		产销联动 拓链	1. 执行承办第20届中国（宁波）国际文具礼品博览会（宁波文具展）	3月
			2. 组织赴沪、杭、宁、深、义乌和临沂等地国内知名展会参、观展。	全年
			3. 组织企业参加法兰克福展等境外高品质文具相关展会，出海抢订单。	全年
			3. 组织企业赴东南亚考察，开拓外贸商机，抢抓外贸订单。	三季度
			4. 邀请亚太文具协会联盟境外成员考察宁波企业。	3月
			5. 举办亚太文具产业链、供应链建设高峰论坛，拓展宁波企业外贸渠道。	3月
			6. 支持组织企业举办年度（季度）采购商大会。	全年
		7. 组织举办宁波文具“甬尚优品”直销会。	上半年	
		8	聚焦资 讯服务 宣传行 业发展	当好企业 代言人
2. 全力争取在市经信、民政、贸促等部门的资讯、案例、预警等信息工作中名列前茅。	全年			



		当好行业守门人	发挥协会“中国文具之都”网站“行业举报中心”作用，保护企业权益；根据时事新闻，及时发布行业自律书、倡议书及安全生产提醒。	全年
9	践行社会责任 彰显行业担当	山海协作	配合市经信局等政府部门，实施《对口协作、山海协作》项目，分别赴丽水、庆元等地开展产业链供需对接、参观企业活动，邀请对口地区企业来甬对接交流。	1-11月
		爱心助学	根据政府主管部门安排，组织爱心助学捐赠，赴当地开展相关活动。	7月底前
10	聚焦自身建设 增强服务能力	坚持党建 带会建	1. 定期召开“三会一课”，开展支部主题党日活动，注重政治学习，提高思想认识，激发团队活力。	每月
			2. 举办党建主题活动、党员进企业活动等，促进支部党员与企业党员联动，推动党建与业务深度融合。	适时举办
		坚持规范 办会 加强会员 建设	1. 召开协会五届四次理事会会议及监事会会议。	1-2月
			2. 召开协会五届二次会员大会。	3月
			3. 召开协会五届三次理事长办公会。	7月
			4. 做好2022年所有档案整理、归档及自查工作。	6月前
		加强会员 建设	1. 坚持精准服务，增强协会吸引力。	1-12月
			2. 坚持发展会员，补充新鲜血液。	1-12月
			3. 坚持收缴会费，保持持续发展，收缴率达70%及以上。	1-12月
		举办庆典 活动	1. 举办协会成立二十周年庆典晚会。	3月
			2. 表彰协会成立二十周年先进。	3月
			3. 编制协会成立二十周年宣传片。	1-3月
			4. 印制协会成立二十周年画册。	1-3月
		坚持精细 管理	1. 坚持协会秘书处年度总结评比。	1月
			2. 坚持协会秘书处每周工作例会。	每周
			3. 坚持协会秘书处绩效考核、半年兑现。	每月
			4. 坚持重大活动复盘反思。	全年
5. 定期参加培训活动。	全年			
赓续传统 活动	1. 持续开展“会员服务日”活动。	每周四		
	2. 举办协会“联络员活动日”活动。	5月		
	3. 举办协会“企业家健康日”活动。	9-10月		
	4. 举办协会“运动日”活动。	10-11月		
	5. 筹备协会“感恩日（年会）”活动。	12月		

注：本计划要点将随着政府、行业、企业需要，及时调整完善。

标准赋能 优质发展

——近期协会标准化工作回顾

近期，协会牵头制定和推广的《笔记本》团体标准高分通过验收，《桌面清洁器》团体标准通过审定。

10月25日，市市场监管局团体标准专家组经实地查验、听取汇报、审核资料和提问质询，一致认定宁波文具行业协会承担的制定和推广实施《笔记本》团体标准项目通过验收。

《笔记本》团体标准的制定和实施，提高了笔记本产品质量和市场竞争力，可满足消费者日益提高的品质要求。在疫情反复、外贸形式不乐观的大背景下，给外贸企业培育国内品牌带来了新机遇，同时标准化生产可增强企业发展后劲，打造潜力股，在很大程度上能促进科学技术水平提高与生产力水平提高的良性循环。

桌面清洁器是深受市场欢迎的新型学生文具和办公文具，目前没有国家标准和行业标准。为解决标准缺失，规范产品质量管控，协会经过调研、起草、测试、研讨、公

开征求意见等，11月《桌面清洁器》团体标准通过市市场监管局团体标准专家组审定。

两个团标，共帮助28家次企业2个产品质量对标达标准，达到国内一流、国际先进。

此外，协会副理事长汪勇作为全国文标委委员还携同宁波文具企业的全国文标委委员，共同履行全国文标委委员职责，线上线下认真严肃按时审查《美术用品中初级芳香胺的测定方法》等21项国家标准、行业标准，为宁波文具产业乃至全国文教产业质量全面提升再次助力。

下步，协会将继续以文具产业标准联盟为抓手，营造浓郁的标准化建设氛围，实现经济效益、社会效益、生态效益共赢，进一步提升产业创新能力和产业链竞争力，促进宁波文具企业高质量发展，为宁波全球智造创新之都建设贡献宁波文具行业力量。

聚焦色彩新趋势 赋能行业新发展

——协会举办2023年色彩流行趋势发布会

“色彩营销”能够快速抓住消费者眼球激活购买欲，合理运用色彩结合设计可有效提高营销效率、增加品牌认知度、树立品牌形象，这就是色彩经济。那么，如何获取最新流行色彩趋势，走在时尚前沿？

11月12日上午，由宁波市经信局、市科协指导，宁波文具行业协会（中国流行色协会宁波服务站、公共服务平台、品牌指导服务站）主办的2022新零售高峰论坛之2023年色彩流行趋势发布会在2022宁波时



尚节暨第 26 届宁波国际服装节 2 号展馆时尚会客厅成功举办。

在做好科学精准疫情防控情况下，活动严格控制线下参会人数，通过腾讯视频会议方式线上同步开讲，来自北京、上海的中国流行色协会王振副秘书长等嘉宾、浙江纺织服装职业技术学院师生、所罗服饰等服装企业和康大、创源等文具企业线上线下 100 余人参加活动。

协会特邀中国流行色协会培训技术总监、一级色彩搭配师王晓静主讲，围绕“1 个年度色、4 个关键色、2 个重点色调”详细解读了 2023 年色彩流行趋势，介绍了色彩流行趋势的预测方法和分析方法，并通过

生动形象的案例，结合宁波时尚节暨服装节“海韵潮甬、时尚东方”主题分析了流行趋势在新零售中的运用。

2022 新零售高峰论坛之 2023 年色彩流行趋势发布会深受参会人员好评，凸显了宁波东方滨海时尚之都的独特魅力。

以本次发布会为契机，协会将紧贴产业发展、企业需求和人才期望，搭建好学术交流、咨询服务、技术攻关、转化合作、技能培训和人才培养的平台，提升人才色彩文创能力、增强企业自主创新能力、赋能行业高质量发展，为我市建设东方滨海时尚之都贡献力量。

关于强化冬季安全生产工作的提醒

各文具企业：

冬季是各类安全事故多发期，安全生产形势更加严峻。为切实加强冬季安全生产工作，保障职工健康与安全，协会（中小企业公共服务平台）温馨提醒如下：

1. 压实安全责任。本着安生第一、预防为主原则，充实健全企业安全生产责任制，严格落实企业全员安全生产主体责任，识别安全生产风险，健全安全生产应急预案，做到“责任到人、信息畅通、迅速处置”，杜绝松懈麻痹和侥幸心理，确保安全生产形势稳定。

2. 做好风险识别。冬季干燥少雨、温差大，厂内用电用气量增加且易产生静电，火灾、爆炸等事故风险加剧。企业应严格落实

“定人专管、定时检查”的消防安全管理，做好设备、线路和消防器材的监控、维护和更换工作，及时清理厂内可燃杂物堆积，最大程度避免意外的发生。

3. 消除安全隐患。针对冬季生产特点和规律，组织做好安全隐患排查治理工作，发现问题及时整改解决，从源头上管控安全生产风险，用实际行动预防各类安全事故发生。

4. 强化安全意识。组织职工学习安全生产知识、强化安全生产意识。牢固树立安全发展理念，大力弘扬安全第一的思想，严守红线，敬畏生命！

宁波文具行业协会

2022 年 12 月 30 日

关于举办协会成立 20 周年庆典活动的预通知

各文具企业：

2023年，宁波文具行业协会将迎来成立20周年，为总结回顾20年来行业发展历程和协会建设成就，进一步提升宁波文具产业知名度，大力打造“中国文具之都·宁波”品牌，促进宁波文具产业高质量发展，根据协会五届二次理事长办公会精神，决定举办协会成立20周年庆典活动，届时将一并举办协会五届二次会员大会。具体如下：

一、庆典活动主题

廿载飞越巅峰 今日扬帆远航

二、庆典活动时间

2023年3月中旬（在第20届中国（宁波）国际文具礼品博览会期间）

三、活动参加对象

协会会员企业、政府管理部门负责同志、兄弟协会代表、文具行业标准联盟成员、文具产业链上下游企业代表、为宁波文具产业发展和协会建设作出贡献的各界人士等。

四、庆典主要活动

（一）印发一封感谢信，谨以此信感谢社会各界、会员企业对宁波文具行业协会成立20年来的关心厚爱！

（二）举办一场庆典晚会，谨以此晚

会庆祝宁波文具行业协会成立20周年。

（三）编辑一部文宣片子，谨以此片庆祝宁波文具行业协会成立20周年。

（四）制作一本宣传画册，谨以此画册庆祝宁波文具行业协会成立20周年。

（五）表彰一批行业先进，谨以功勋表彰向为宁波文具产业发展和宁波文具行业协会20周年建设作出卓越贡献的单位和人士致敬！

五、其他

1. 请会员企业提供企业宣传视频等素材，为协会编制《廿载飞越巅峰 今日扬帆远航——文具之都廿年回眸》文宣片提供素材。

2. 为营造协会成立二十周年庆氛围，按企业选送与协会选调相结合原则，组织策划庆典晚会文艺节目。

3. 为扩大晚会参与度、进一步提高企业知名度，协会募集20周年庆典晚会奖品、伴手礼、专用礼品袋，征集画册印制赞助商，赞助单位均在画册中推介。

宁波文具行业协会

2022年12月30日



党建专栏

和丰联合第一党支部开展 我学“党的二十大”系列活动

中国共产党第二十次全国代表大会是在全党全国各族人民迈上全面建设社会主义现代化国家新征程、向第二个百年奋斗目标进军的关键时刻召开的一次十分重要的大会，是党和国家政治生活中的一件大事。为深入学习宣传贯彻党的二十大精神，推动党的二十大精神在协会党支部（和丰联合第一党支部）走深走实、落地见效，协会以“认真学习宣传贯彻党的二十大精神”为主题，开展了一系列学习宣传活动。

1. 聚焦盛会，组织收看党的二十大开幕会盛况

协会积极响应市经信领域行业协会党委、明楼街道党工委号召，事前印发了《关于组织企业党员收看党的“二十大”开幕式的通知》，组织支部党员、企业党员和协会秘书处实时收看开幕会盛况。

10月16日上午，支部党员和秘书处全体人员均按时收看了开幕会直播，认真聆听习总书记代表第十九届中央委员会所作的工作报告，并在工作群内陆续分享了观看感想。

2. 分享感悟，召开“党的二十大专题分享会”

10月17日，协会在会议室召开“党的二十大专题分享会”，趁热打铁认真学习领会党的二十大精神。

党支部书记、协会秘书长俞勇锋表示，收看党的二十大开幕会直播，见证了这一历

史时刻，感受着团结、奋进的时代脉动，令人鼓舞、催人奋进。接下来将组织深入学习，进一步自信自强、守正创新，踔厉奋发、勇毅前行，将党的二十大精神和二十大报告落实到宁波文具行业高质量发展上和宁波文具行业协会服务能力建设上，为宁波建设全球智造创新之都贡献文具力量作出努力。

协会秘书处全员依次分享了个人感悟，一致表示要认真学习、深刻领会党的二十大报告科学内涵和精神实质，作为一名社会组织的一员不忘初心、满怀信心，让青春在全面建设社会主义现代化国家的火热实践中绽放绚丽之花。

3. 主题党日，从1到9学习党的二十大报告

10月26日，为在党支部宣传贯彻党的二十大精神，鼓励党员争做新时代奋进者、开拓者、奉献者，党支部开展了“学习二十大 理想新青年”主题党日活动。

本次主题党日创新采用“感受式”解读互动模式，提前要求参会每位党员结合自身实际，按照央视文章《从1到9，学习党的二十大报告》的思路，论述分享交流个人思考，支部党员和流动党员都做了充分准备。会上，大家分别立足岗位，围绕9个数字关键词分享了体会。

本月主题党日形式新颖，内容丰富，发挥了党员的主观能动性，让党员们发出了新时代声音，彰显了新时代风采，诠释了新时

代担当，激励青年踔厉奋发！

4. 集中学习，企业党员凝心聚力促进行业高质量发展

10月27日，在协会理事长许观良的带领下，协会党支部党员、理事会党员代表和秘书处集中学习了党的二十大精神。

许观良强调“高质量发展是全面建设社会主义现代化国家的首要任务”，学习贯彻党的二十大精神，就要深刻理解发展质量的全局和长远意义，认真贯彻落实推动高质量发展的战略部署，不断开创文具产业发展新局面。随后许观良部署了协会结合学习宣传贯彻党的二十大精神的工作任务。

5. 微党课+组织生活会，深度交流思考体会

为推动党的二十大精神一贯到底、落细落实，11月16日，党支部召开了“我学二十大·建功新征程”党课暨党组织生活会。

俞勇锋书记通过“以小见大、见微知著”的新型党性教育模式，围绕党的二十大报告，结合宁波文具产业数字化转型和高质量发展，为大家上了一节特色微党课，受到了与会党员好评。俞勇锋书记还要求党员用好“学习强国”平台，养成自主学习的好习惯。

围绕党课主题，支部召开了2022年度

党组织生活会，通过二十大报告学习、结合自身工作实际，每位党员依次剖析了在忙碌的工作节奏中学习自觉性不强、党员角色意识较弱、党建工作不亮等不足，敢于揭短亮丑，深挖思想根源。随后党员之间互提意见、共找差距，提出了改进提高计划。与会党员敢于坚持原则，勇于指出问题，真诚帮助提高，真正过了一次严格的党内政治生活，经受了一次党性锤炼和思想洗礼，达到了支部组织生活会目的。

最后，俞勇锋希望全体党员以这次专题组织生活会为起点，学深学透党的二十大精神，在本职岗位上努力建功立业，为宁波加快建设现代化滨海大都市作出最大努力！

奋进新征程，建功新时代。协会将继续通过党建带会建，携手广大会员单位，一同学习宣传贯彻党的二十大精神，广聚团结奋斗的共识和合力，统一思想、提振信心、克服困难、共同奋斗、凝心聚力，共同为促进行业高质量发展、推动社会主义文化强国建设，为全面建设社会主义现代化国家、全面推进中华民族伟大复兴而努力奋斗。



行业交流

中国文教体育用品协会第九次会员大会暨九届一次理事会在沪成功举行

2022年10月21日，在中国共产党第二十次全国代表大会胜利召开之际，中国文教体育用品协会第九次会员大会暨九届一次理事会在上海举行。中国轻工业联合会党委书记、会长张崇和通过视频发表了重要讲话，中国文体用品协会易晓俐理事长做了第八届理事会工作报告，协会领导、各会员单位参会代表、地方行业协会代表及特邀嘉宾等200多人参加了会议。会议由中国文体用品协会副理事长张培生主持。

张崇和会长在讲话中指出，文体用品行业是我国轻工业的重要组成部分。在中国文体用品协会的指引下，经过全行业不懈努力，我国已经成为全球最大的文体用品生产国、出口国和消费大国。2021年，全行业规模以上企业年营业收入3778亿元，利润总额242亿元。产品出口到200多个国家和地区，出口额达到555.4亿美元。我国文体用品行业表现出坚实的发展基础和韧性。

他充分肯定了五年来文体协会理事会在易晓俐同志的带领下，充分发挥桥梁纽带作用，团结协作，开拓进取，在组织企业科技创新、加强信息宣传、加强质量标准建设、培育特色产区、培育示范企业、培育品种品牌等方面所做的大量富有成效的工作，推动行业从健康稳步发展走向了高质量发展。他对大会选举产生的第九届理事会新班子提出殷切希望：一要加强党建引领。二要加强集群引领。三要加强品牌引领。四要加强标

准引领。

会上，代表们听取并审议通过了协会易晓俐理事长所作的题为“强基赋能固根本 融通创新攀高峰 全面推动我国文教体育用品行业实现由大向强跨越”的工作报告。

易理事长报告中对过去五年文教体育用品行业发展和协会工作进行了回顾总结。

易理事长还分析了行业发展所面临的形势，提出了未来五年的发展思路。她指出，面对文体用品行业高质量发展的现实要求和由大向强跨越的时代呼唤，作为文教体育用品行业从业者，要担当起我们应该担负的历史使命和时代重任，并提出下一届理事会要着力抓好的八大重点工作：一是要坚定意志力量，凝聚发展共识；二是加强行业调研，搞好信息服务；三是要大抓标准建设，加快品牌培育；三是要聚焦科技创新，促进产业升级；五是要打造展会平台，赋能行业发展；六是要培育产业集群，助推区域经济；七是要鼓励协同创新，推动要素融合；八是要注重人才培养、加强自身建设。

会议一致审议通过了由宋永波秘书长所作的《中国文教体育用品协会第八届理事会财务工作报告》和《中国文教体育用品协会章程》（修改稿）。

会议按照规定程序举行了第九届理事会换届选举工作。通过无记名投票，选举产生了中国文教体育用品协会第九届理事会、常务理事会和负责人及监事会。

会议表彰了第八届理事会期间为行业发展做出贡献的 125 家先进企业并颁发了奖牌。

会议还组织听取了原国务院参事、著名经济学家陈全生所作的《宏观经济形势分析和稳定经济对策研究报告》，得力集团有限公司、威海拓钓渔具有限公司及姚记科技股份有限公司三家企业分享了各自在科技创新、经营创新以及业务创新等方面的探索和

实践，各专业委员会围绕细分行业的发展开展了交流研讨。

本次大会得到各成员企业的大力支持和积极参与，代表们克服了许多困难坚持到会，大会筹备组为会议顺利召开想方设法，付出了很多艰辛，充分展示了文体用品行业攻坚克难的勇气和团结向上的力量，为新一届理事会工作打下良好的开端。（来源：中国文教体育用品协会官网）

中国制笔行业十强高峰论坛在太仓召开

2022 年 11 月 15 日，以“破茧当下· 赢得未来”为主题的“中国制笔行业十强企业高峰论坛”在太仓宝龙喜来登酒店顺利举行。中国制笔协会理事长杨承杰，名誉理事长王淑琴、副理事长兼秘书长任秀英、副秘书长冯兆雪，十强企业代表及特邀嘉宾出席论坛，行业精英齐聚太仓，汇聚智慧、凝聚共识。

会议由中国制笔协会理事长杨承杰主持，江苏学泰印务有限公司总经理王勇致欢迎辞，中国制笔协会名誉理事长王淑琴致辞。

工业和信息化部消费品司一级巡视员张晓峰发表视频讲话，祝贺论坛胜利举办，对制笔行业多年来取得的成绩表示肯定，对行业未来发展提出希望和要求。

与会代表以党的二十大精神为指导，深入学习理解国家有关政策，并就一些大家关系的话题进行深入探讨，围绕着制笔行业在新时代、新发展格局、新商业模式下，面对错综复杂的国际形势以及疫情对制笔行业的影响，应如何发挥头部企业的带动作用，提升品牌竞争力、抵制低价竞争、杜绝伪劣

产品、坚持差异化发展，强强联合，以及针对目前行业现状如何破局等议题进行了深入交流，力图为当前困难求解破茧之道，为迎接智能化和数字化转型做好思想上的准备，在中国制笔行业头部企业层面凝聚共识，着力推动制笔行业高质量发展，赢取未来的伟大胜利。代表们畅所欲言，为行业破解当前困局和未来高质量发展献计献策，提出了多项促进行业健康发展的建设性意见。

副理事长兼秘书长任秀英对会议做了总结发言。

国有重任，尖兵先行，志在示范。中国制笔行业十强企业高峰论坛将促进各头部企业继续发挥创新引领示范作用，在二十大的精神指引下，全面承接新时代赋予的新使命，立足新发展阶段、贯彻新发展理念、构建新发展格局，为推动制笔行业高质量发展贡献力量。

杨承杰理事长感谢大家在百忙之中参加会议，为行业发展集思广益，建言献策。希望大家一如既往发挥头部企业的作用，坚持创新发展，团结一致，合作共赢，使中国制笔行业向更高、更强迈进！



由中国制笔协会主办，江苏学泰印务有限公司承办的中国制笔行业十强企业高峰论坛取得了圆满成功！

会后，中国制笔协会分别走访调研了太仓星仓辰文具有限公司、苏州派菲特自动化科技有限公司、江苏学泰印务有限公司、苏州凯磊胜自动化科技有限公司、苏州雄鹰笔墨新材料有限公司五家制笔企业，协会领导一行与企业进行了座谈交流，同时分别听取了公司负责人介绍了企业生产经营情况，并陪同参观了车间。江苏学泰印务有限公司总经理王勇陪同调研。

走访组就行业企业发展瓶颈、市场竞争以及目前行业面临的机遇和挑战等方面问

题，分别与企业家进行了交流和探讨，深入了解了行业的发展状况和急需解决的问题。杨承杰理事长代表协会对所调研企业在科技创新、数字化管理、注重产品质量等方面取得的骄人成绩给予了充分肯定，对各企业在疫情和国际形势不确定等因素影响下，克服困难，坚持走创新发展之路，积极为行业发展贡献力量的精神表示赞扬。鼓励企业要深耕企业管理，强基固本，坚守防护阵地，不忘初心，踔厉奋发，他要求企业认真学习贯彻党的二十大精神工作，要抓住时代发展机遇，做强做优制笔产业，继续为制笔行业高质量发展做出积极贡献。（摘自：中国制笔协会官网）

义乌市文化用品行业协会赴汕头文具协会交流并考察企业

2022年9月18日，亚太文具协会联盟轮值主席、义乌市文化用品行业协会会长黄昌潮带领多家理事单位开展了为期三天的考察学习之行，与汕头文具协会、澄海玩具协会、多家优秀文具企业、大型玩具展示厅，互动往来，深入交流，增进友谊。

19日，义乌市文化用品行业协会赴汕头文具协会座谈，汕头文具协会会长郭少坚、创会会长周育标等参加座谈会并发言。

郭少坚在会议上介绍了协会现状后提出：每个阶段都有自己的竞争和机遇，我们要牢牢把握。黄昌潮对此表示肯定，介绍了协会未来的发展方向，培养新人才，打通全产业链等，此外两会长都呼吁两协会间可以多交流多沟通，大力促进两协会间的友好往来！

本次座谈会，双方旨在加强协会与协会之间交流，互通行业发展信息，以及义乌展

会事项进行深入交流座谈会，互通所需，敦睦友谊，寻找合作，促进两地共同发展。座谈气氛热烈。

考察团一行参观了汕头市长立文具实业有限公司、广东晨奇文具实业有限公司、广东金万年文具有限公司、汕头市振泰实业有限公司、广东五千年文具实业有限公司等优秀企业，参观工厂，交流学习。

长立文具董事长马庆奎表示，受疫情影响，企业团队有所缩小，但是国际贸易是义乌市场立足的根基，商机较大，有待加强。随着市场消费改变，需要不断发展、创新、强化自己，与时俱进。

晨奇文具董事长柯乙忠提出，我们的文具展可以学习德国法兰克福的模式，通过回访参展企业了解该展会的成功与不足之处，可以帮助我们少走弯路，还可以通过邀请国际品牌入驻我们展会，提升国际影响力！

金万年文具董事长周育标建议，一定要大力发展展览业，展贸联动，共促繁荣，回归市场的本质。现在的文具是好看+好用，如何能把竞争对手转化为合作伙伴，也是未来可以突破的一个方向。

振泰实业董事长马曦涛提出，要牢牢抓住义乌的便利，企业要往品牌化发展，只有把自身不足作为自己的鞭策，才会越做越好！

广东五千年文具实业有限公司是一家文化底蕴较为深厚的文具企业，董事长吴振财介绍了自己的发展史，使考察团受益匪浅，他的坚持精神值得好好学习！

为进一步搭建协会间交流合作平台、凝聚更多行业优势力量，澄海玩具协会常务副

会长黄亮，协会副会长兼秘书长张振强呼吁让文玩之间交流更加密切，实现协会之间的资源共享、协同发展。

座谈会结束后，考察团走访了优选跨境电商玩具展厅、宏腾玩具产业链服务平台两个玩具展示厅，收获颇丰。

义乌是世界超市，是最大的小商品集散中心，设立了综合保税区，是自贸试验区，也是国际级内陆港。四通八达的物流体系以及数字化改革更是助推了义乌国际贸易的高速发展。黄昌潮会长向汕头文具企业、澄海玩具企业发出了邀请，希望他们入驻义乌，利用义乌的国际贸易平台优势，助力企业发展，互通共赢。（摘自公众号：汕头文具协会、义乌市文化用品行业协会）

文具行业依然被看好 龙头企业发展势头仍盛

文具属于典型的“小产品，大产业”，在中国的企业家眼里似乎是不太起眼的，但文具行业却成了中国轻工产业发展最迅速、最完善的一个行业。中国文具及办公用品市场的年销售额已然超过千亿元人民币。

而随着近日，许多上市公司发布第三季度财报，最新的行业分析报告的出炉，让我们看到文具行业的未来依然非常值得期待。

文具行业的形成

文具行业的形成时间大概在 20 世纪 80 年代末与 90 年代初，是计划经济向市场经济转型中，从百货业中分化出来的。

文具发展初期，国内生产厂家较少，产品较多依赖进口，且需求不断增大。随着国民经济的发展，文具行业从过去的简单消费转变成当前全方位消费，企业、个人对文具用品的需求也越来越成熟。

文具行业的现状

• 全球文具市场的规模保持稳定增长

根据相关数据显示，2013 年全球文具市场规模为 1752 亿美元，2020 年增长至 1896 亿美元，2013-2020 年均复合增速保持在 1.13%。2021 年全球文具市场规模达 1920 亿美元，相较 2020 年增长了 24 亿美元，同比增长 1.3%，预计 2022 年全球文具市场规模将达到 1957 亿美元。

全球文具市场发展较为成熟，竞争格局已基本稳定，呈现出销售规模大、市场份额集中的特点。

• 国内文具行业市场规模已达上千亿美元

数据显示，从 2013 年到 2021 年，中国文具市场的规模在 2021 年达到 1310.94 亿美元，占比全球市场份额由 45.08% 增长至 68.28%，年复合增长率约为 6.54%，增速快



于全球平均文具市场。

• 国内人均文具消费水平发展空间大

根据中国制笔协会数据，从人均文具消费额来看，中国人均文具消费额约仅为 105 元/年，而全球平均人均消费水平约为 240 元/年，人均文具消费额还不到全球平均人均消费水平的一半，国内文具市场需求仍然有较大发展空间。与美国相比，2019 年，国内人均文具消费额为 16.9 美元，同比增长 6.7%，美国人均文具消费额为 72.2 美元，同比下降 7%。

• 学生群体需求逐年增长

教育部数据显示，近年来，我国在校生人数逐年增长，在 2021 年创历史新高，在校人数达 2.91 亿人，较 2020 年增加了 0.02 亿人，同比增长 0.69%。学生群体是文具消费最主力的消费群里之一。

2021年小学生每人每年文具消费量测算

品类	消费量 (件)	价格 (元)	总消费 (元)
铅笔	5	1.2	6
彩色铅笔	1	35	35
自动铅笔	2	5	10
钢笔	1	20	20
墨水	1	8	8
尺子	1	16.8	16.8
橡皮擦	4	3	12
油画棒	1	30	30
水彩笔	1	28.8	28.8
削笔机	1	19.8	19.8
液体胶水	1	5.5	5.5
美工刀	1	5.8	5.8
固体胶	1	7	7
书套	10	2	20
笔记本	3	5.8	17.4
作业本	10	2	20
文件夹	3	5	15
总计			277.1

2021年初中生每人每年文具消费量测算

品类	消费量 (件)	价格 (元)	总消费 (元)
自动铅笔	1	5	5
橡皮擦	2	3	6
钢笔	1	20	20
墨水	1	8	8
中性笔	10	3.5	35
尺子	1	16.8	16.8
笔芯	20	1.8	36
修正带	5	6.5	32.5
书套	15	2	30
文件夹	10	8	80
笔记本	10	5.8	58
作业本	20	2	40
草稿本	5	5	25
固体胶	10	5	50
总计			442.3

2021年高中生每人每年文具消费量测算

品类	消费量 (件)	价格 (元)	总消费 (元)
自动铅笔	1	5	5
橡皮擦	2	3	6
中性笔	15	3.5	52.5
圆珠笔	5	3	15
笔芯	30	1.8	54
尺子	1	16.8	16.8
修正带	5	6.5	32.5
文件夹	15	5	75
笔记本	15	8	120
作业本	25	2	50
草稿本	15	5	75
总计			501.8

• 国内文具行业年新增企业逐年攀升

企查查数据显示，我国现存“文具用品”相关企业 711 万余家，仅 2022 年上半年就新增“文具用品”相关企业 139.97 万家。近 10 年，文具企业年注册量逐年攀升，其中 2021 年为“文具用品”相关企业注册量最多的年份，共新增 214.96 万家，同比增长 66.57%。文具行业不断发展，市场平稳运行，才会有越来越多的企业入局，说明行业发展前景被看好。

• 国内文具行业市场集中度较低

根据相关数据显示，从 2013 年至 2020 年，我国书写工具 CR5（业务规模前五名的公司所占的市场份额）从 26.7% 提高到 38.3%，相比欧美发达国家超 60% 的 CR5 依然偏低。国内头部企业的市场占有率也较低，晨光、得力、爱好、真彩、绘儿乐零售端占比分别为 23%、7%、3%、3%、2%。相比美国龙头品牌 Newell Brands 在 2020 年的市场份额 31.6%。我国文具行业的市场集中度偏低，对龙头企业来说仍有较大发展空间，对中小文具企业来说，机会依然巨大。

• 国内文具行业龙头企业被看好

在国内文具行业上市公司中，晨光股份财务数据突出。

晨光股份 2022 三季度报显示，公司前三季度主营收入 137.3 亿元，上年同期为

121.5 亿元，同比上升 12.99%；归属于上市公司股东的净利润为 9.35 亿元。远超其他企业。由于晨光股份深入多领域，全方位充分发展各项业务，在综合业务和消费者粘性上占据很大的优势，龙头地位稳固。

在主营业务方面，晨光股份文具产品矩阵最为齐全，增长最为显著。晨光股份在书写工具、学生文具和办公文具三大传统核心业务不断发展，基本覆盖了业务可拓展维度的各方面。

• 文具行业的产业链

在我国，文具行业产业链上游主要原材料依赖进口。

中游为学生文具、办公文具的加工制造企业。大部分企业长期以OEM贴牌加工为主，服务于海外品牌，竞争格局较分散。近年来，品牌制造商正凭借设计、生产与销售的完整链条逐渐抢市场份额，比如大家熟悉的国内文具行业巨头晨光、真彩、得力、爱好等。

在我国，以宁波为龙头，以宁海为基地，加上周边的温州、台州、丽水、义乌、桐庐等地，浙江省已形成了世界最大的文具产业圈。此外，广东潮汕地区包含汕头、潮州、揭阳等地也是我国的文具生产基地。

下游零售终端则以线下渠道为主，如今随着电商、直播的火热发展，很多企业也开始试水线上销售。

中国文具的下个爆发点

• 文创、IP联名

以往的文具产品主要是满足学生日常文具用品需求即可，随着年轻人群的消费转型，千禧一代学生群体更看重新奇有趣、拥有独特文创设计的产品。为了适应这种需

求，文具企业也越来越多地引进优质设计师和知名IP联名，推出独特文创价值的产品，以得到年轻消费人群的追捧。许多企业的试水也很快得到市场认可。

• 产品低碳环保化

环保类产品近些年在国际市场中的采购量日渐高涨，其中环保办公用品领跑环保产品采购额的增长。

伴随着各国政府对环保要求的提高，节能减排等硬性规定，消费者对环境的关注程度逐步提高，绿色环保无疑是大势所趋。比如有些文具企业研发用芦苇、棉花、甘蔗渣等材料生产书籍、相册和笔记本等文具用品。

• 文具产品多元化

近年来，文具产品从式样、款式、颜色上等方面越来越趋向于多元化。很多文具产品开始以礼品的方式被购买，文具礼品的销售额在礼品公司的总销售中占比越来越大。

商机挖掘——宁波文具展

中国国际文具礼品博览会（简称：宁波文具展）作为行业头部展具有明显的聚集效应，加之宁波作为世界最大文具产业圈的中心城市，以及优良的港口资源和发达外贸产业优势，主办方丰富的办展经验和海量的行业资源积累，文具展得到了业界的持续信任和支持，近年来参展规模连年提升。

2023年3月22-24日，恰逢宁波文具展20届，届时将使用51700平方米的展览面积，超1800家展商参展，3.5万余国内外专业买家到场。

海晏河清，廿载同行，我们在宁波等您！
（来源公众号：宁波文具展）



行业预警

美国对活页文件夹发起“双反”调查

2022年11月2日，应美国国内活页文件夹制造商联盟（the Coalition of Domestic Folder Manufacturers）于2022年10月12日提交的申请，美国商务部宣布对进口自中国、印度和越南的活页文件夹（Paper File Folders）发起反倾销调查、对进口自印度的活页文件夹发起反补贴调查。本案涉及美国协调关税税号

4820.30.0040项下的产品。美国国际贸易委员会（ITC）预计将于2022年11月28日对本案作出产业损害初裁。

据美方统计，2021年美国自中国涉案产品的进口额约为1563万美元、自印度涉案产品的进口额约为714.5万美元、自越南涉案产品的进口额约为2174万美元。（来源：中国贸易救济信息网）

巴基斯坦对涉华单面涂层双层纸板作出反倾销日落复审终裁

2022年11月3日，巴基斯坦关税委员会发布第ADC43/2016/NTC/CDB/SSR/2022号公告，对原产于或进口自中国、印度尼西亚和韩国的重量介于225克至400克之间的单面涂层双层（灰底）纸板（One-Sided Coated Duplex Board-Grey Back）作出第一次反倾销日落复审肯定性终裁，决定继续对涉案产品征收反倾销税，其中，中国为18.57%、印度尼西亚为16.22%、韩国为14.98%，措施自2022年5月12日起生效，有效期为5年。涉案产品的巴基斯坦税号为4810.9200和4810.9900。

2016年1月30日，巴基斯坦国家关税委员会对原产于或进口自中国、印度尼西亚和韩国的单面涂层双层（灰底）纸板启动反倾销调查。2017年7月29日，巴基斯坦国家关税委员会对该案作出肯定性终裁，决定基于成本加运费价格（C&F）对中国涉案产品征收18.57%反倾销税，对印度尼西亚征收16.22%反倾销税，对韩国征收14.98%反倾销税，措施自2017年5月12日起生效，有效期为5年。2022年4月27日，巴基斯坦国家关税委员会对该案启动第一次日落复审调查。（来源：中国贸易救济信息网）

美国和加拿大对中国产行政办公椅实施召回

近日，美国CPSC和加拿大卫生部宣布对中国产行政办公椅实施召回。

此次召回产品为Amazon Basics行政办公椅。产品有黑色、棕色和白色三种颜色出售，配有软垫扶手及五条带滚动脚轮的腿。座椅可根据座椅高度和靠背倾斜进行调整。

本次仅召回脚轮支架底部有水平塑料件的产品。

产品的腿部底座可能断裂，有造成跌倒和受伤的危险。

此次召回的产品于2021年9月-2022年4月在美国、2021年10月-2022年4月

在加拿大销售，在美国售出约 11400 张，在加拿大售出数量尚不清楚，售价约为 103-170 美元。

截至目前，在美国已收到 13 份关于产品腿部底座断裂的报告，其中包括 1 份肩部轻微受伤的报告；在加拿大已收到 42 份关

于产品断裂的报告，其中包括 2 份跌倒的报告，未有人员伤亡报告。

美国 CPSC 和加拿大卫生部建议立即停止使用该产品，并联系亚马逊公司了解如何处理产品以获得全额退款的说明。（来源：宁波贸促之窗）

近期欧盟 Safety Gate 通报

序号	通报号	通报国	产品类别	产品名称	危害分类	通报原因	采取措施
1	A12/01722/22	匈牙利	激光笔	激光笔	损伤视力风险	产品不符合通用产品安全指令和欧洲标准 EN 60825	拒绝入境
2	INFO/00142/22	匈牙利	激光笔	激光笔	损伤视力风险	产品不符合通用产品安全指令和欧洲标准 EN 60825	拒绝入境
3	A12/01679/22	芬兰	玩具	圣诞日历	化学风险、窒息风险	产品不符合玩具安全指令和欧洲标准 EN71-3	拒绝入境
4	A12/01641/22	波兰	玩具	跳绳	化学风险	产品不符合 REACH 法规	撤出市场、警告消费者风险、销毁产品
5	A12/01498/22	挪威	运动装备	跳绳	化学风险、环境风险	产品不符合 REACH 法规和 RoHS 2 指令	撤出市场
6	A11/00126/22	卢森堡	家具	办公椅	受伤风险	产品不符合通用产品安全指令	召回产品
7	A12/01538/22	捷克	电器设备	3D 笔	烧伤风险、电击风险	产品不符合低电压指令和欧洲标准 EN 62368	撤出市场
8	A12/01487/22	塞浦路斯	化学产品	胶水	化学风险	产品不符合 REACH 法规	撤出市场
9	A12/01740/22	法国	玩具	软体玩具	窒息风险	产品不符合玩具安全指令和欧洲标准 EN71-1	召回产品
10	A12/01745/22	法国	玩具	音乐玩具	勒毙风险	产品不符合玩具安全指令和欧洲标准 EN71-1	召回产品、撤出市场
11	A12/01731/22	芬兰	玩具	水晶泥玩具	化学风险	产品不符合玩具安全指令和欧洲标准 EN71-3	拒绝入境
12	A12/01616/22	意大利	玩具	挤压玩具	窒息风险（覆盖口鼻）	产品不符合玩具安全指令和欧洲标准 EN71-1	撤出市场



协会服务站举办“你点我讲”培训会之 电商知识产权纠纷应对实务培训

知识产权专利纠纷是电商卖家常面临的风险，尽管通过商标注册、专利申请等措施规避风险，但受电商竞争环境、销售特性、平台规则、排查手段、诉讼程序、境外法律规则等因素影响，仍极易陷入被动局面。

11月17日，宁波文具行业协会品牌指导服务站、中国（宁波）知识产权保护中心在宁波和丰花园酒店和欣厅举办电商知识产权纠纷应对实务培训——“你点我讲”培训会。来自贝发、得力、广博、兴伟、天虹、松立等企业的知识产权、电商、法务部门负责人线上线下近80人参加培训。

会议特邀中国（宁波）知识产权保护中心海外维权专员、宁波市知识产权纠纷人民调解委员会调解员柴飞龙，围绕国内、跨境电商知识产权保护两大方面，讲解了国内电商平台侵权投诉特点、投诉流程及材料、跨

境电商平台知识产权规则及侵权情况，分析了电商侵权投诉不受理情况、避免侵权方法和涉美知识产权案件特点，提出了电商纠纷应对指南、知识产权风险防控建议。

互动交流环节，柴飞龙详细解答了企业提出的专利申请、商标保险等问题，深受好评，会后双方还互换了联系方式。

助企做好知识产权保护工作是宁波文具行业协会品牌指导服务站深入推进实施商标品牌战略的重要举措之一，服务站通过开展“你点我讲”专题培训、建立知识产权服务专群、一对一个性化解决难题等，为企业提供商标设计、品牌策划、知识产权保护、品牌运用等特色服务，维护企业合法权益，提高企业品牌意识、创新意识、保护意识，助力企业做大做强。

《宁波市知识产权战略专项资金管理办法》政策解读

一、修订背景

原《宁波市知识产权（专利）资助管理办法》（暂行）（甬科知〔2018〕35号）由宁波市科技局、宁波市财政局印发，按照相关规定，办法实施一般三年，目前已逾期。同时，由于原办法资助范围仅限于专利，对其他知识产权类型及后续知识产权转化运

用、知识产权保护、管理和服务等未能有效覆盖，已无法满足当前我市知识产权整体发展需要。根据中共中央 国务院《关于印发〈知识产权强国建设纲要（2021-2035年）〉的通知》（中发〔2021〕32号）、浙江省委 省政府《关于深入贯彻〈知识产权强国建设纲要（2021-2035年）〉打造知识产权



强国建设先行省的实施意见》、宁波市委办公厅 市政府办公厅《关于全面加强知识产权工作的实施意见》（甬党办〔2020〕77号）等相关文件精神，为更好地履行知识产权主管部门职能，充分发挥财政资金的激励引导作用，扩大专项资金补助范围，实现知识产权创造、运用、保护、管理和服务全链条覆盖，助力我市推进引领型知识产权强市建设，有必要对《办法》进行修订。

二、主要内容

《宁波市知识产权战略专项资金管理办法》共分五章二十条，其中：

（一）关于资金适用范围和对象

宁波市知识产权战略专项资金（以下简称专项资金）由市财政预算安排，主要用于实施知识产权战略，提高全市知识产权创造、运用、保护、管理和服务能力。本办法适用对象为本市企业、事业单位、社会团体等相关单位，以及具有本市户籍或者居住证的个人。

（二）关于资助范围和标准

《办法》围绕知识产权创造、运用、保护、管理和服务全链条，制定资金补助条款28项。

1. 支持知识产权高价值创造，共5项。

对实施高价值专利组合培育项目，给予最高不超过50万元的经费补助。对新获中国专利奖的，给予最高不超过100万元奖励；对新获中国外观设计奖的，给予最高不超过20万元的奖励。对新获浙江省专利奖的，给予最高不超过20万元的奖励；对新获浙江省外观设计奖的，给予最高不超过10万元的奖励。对新获宁波市专利奖的，给予最高不超过10万元的奖励；对新获宁波市外观设计奖的，给予最高不超过5万元的奖

励。对首次认定的国家级知识产权示范企业、优势企业，省级知识产权示范企业，给予最高不超过20万元、10万元、5万元的奖励。对新获评的国家知识产权试点示范高校、全国中小学知识产权教育试点示范学校和省级知识产权示范学校、示范医院，给予最高不超过10万元的奖励。

2. 支持知识产权高效益转化，共5项。

支持高校院所输出专利，每年给予最高不超过25万元的奖励。支持中小微企业引进专利，给予最高不超过50万元的经费补助。支持实施专利开放许可，每年给予不超过实际缴纳年费50%的经费补助。支持建立常态化专利供需发布平台，每年给予最高不超过50万元的奖励。支持开展专利转化竞价（拍卖）活动，给予最高不超过50万元的奖励。

3. 支持知识产权高效能运用，共5项。

对提供知识产权质押融资创新服务的金融机构，每年给予最高不超过50万元的奖励。对提供知识产权证券化融资的金融服务企业，每年奖励最高不超过500万元。对当年度获得宁波市重大保险创新项目立项批复的项目牵头单位，给予最高不超过30万元的奖励。对知识产权保险不同产品给予保费80%或50%的补助，每家单位（或个人）当年度累计补助金额最高不超过20万元。对通过验收的企业类专利导航项目，给予最高不超过10万元的经费补助。对新获批的专利导航服务基地，给予最高不超过50万元的奖励。

4. 支持知识产权高水平保护，共3项。

对新获批的知识产权保护规范化市场，给予最高不超过10万元的奖励。对在涉外专利纠纷中积极应诉或主动维权的企业，给予最高不超过100万元的经费补助。对首次建成



的国家级、省级、市级商业秘密保护基地，给予最高不超过 30 万元、10 万元、8 万元的奖励。

5. 支持知识产权高标准服务，共 5 项。
对专利数据服务平台，给予最高不超过 100 万元的经费补助。对新获评的国家级、省级高价值知识产权培育平台，给予最高不超过 50 万元、30 万元的奖励。对新获评的国家级、省级知识产权服务业集聚区，给予最高不超过 50 万元、30 万元的奖励。对开展中小微企业专利托管服务的服务机构，给予最高不超过 10 万元的经费补助。对新认定的技术与创新支持中心（TISC）、高校国家知识产权信息服务中心，给予最高不超过 25 万元的奖励。对新备案的国家级知识产权信息公共服务网点，给予最高不超过 20 万元的奖励。

6. 支持知识产权高质量管理，共 5 项。
对新获批的国家级产业知识产权运营中心，给予最高不超过 300 万元的经费补助。对新备案的省级、市级产业知识产权联盟，给予最高不超过 20 万元的奖励，每年按绩效评估给予最高不超过 10 万元的运行经费补助。对新建的市级知识产权保护联盟，给予最高不超过 10 万元的奖励，后续每年按照绩效成果给予最高不超过 10 万元的经费补

助。对首次贯彻知识产权管理规范项目及完成首个认证周期再通过认证的，给予最高不超过 3 万元、2 万元的经费补助。对新获批国家级、省级、市级知识产权培训基地，分别给予每家不超过 20 万元、10 万元、5 万元的经费补助。对上年度绩效评价优秀的，给予每家不超过 5 万元的奖励。对知识产权创造、运用、保护、管理和服务等相关工作经费和宣传经费等方面给予资金支持。

（三）关于申报和补助程序

主要对专项资金补助申报、审核、公示以及资金拨付等程序进行明确。

（四）关于绩效管理和监督检查

主要对市和区（县、市）财政部门、市场监管部门专项资金使用及申请补助的单位或个人存在弄虚作假骗取补助资金等相关管理和监督的规定。

（五）关于附则

本办法自 2022 年 8 月 10 日起实施，有效期为 3 年。

三、解读机关和解读人

解读机关：宁波市市场监督管理局（知识产权局）

解读人：魏雅绮

联系方式：89189862

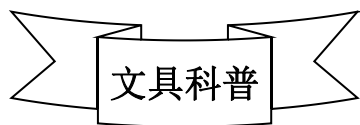

「史话」毛笔文化

中国文化的特色

毛笔写字，可大可小，可粗可细，能够充分发挥笔画变化的书写艺术。这是中国文化的特色之一。

甲骨文中有“聿”字，像手执笔。“聿”是“笔”的初文。《说文》：“聿，所以书也。楚谓之聿，吴谓之不律，燕谓之弗”，“秦谓之刚。”朱骏声《说文通训定声》：“此秦制字，秦以竹为之，加竹。”从“竹”从“聿”是秦国的新造字。简化字改为从“竹”从“毛”，突出了毛笔的特点。

甲骨文遗迹中，有墨书朱书然后刻字的痕迹。甲骨文“聿”字的笔头散开，好像是毛笔的形象。“在商代后期留下来的甲骨和玉、石陶等物品上看到少量毛笔字。”（裘锡圭《文字学概要》）但是，未见毛笔遗物。今天能见到的最古的毛笔，属于战国时代。1954年湖南长沙左家公山战国木椁墓出土毛笔一支，笔杆竹制，笔头用兔箭毛，丝线缠缚，涂漆固定，称为“长沙楚笔”。

侯马盟书为“春秋晚期晋定公十五年（公元前497-前489）晋国世卿赵鞅同卿大夫间举行盟誓的约信文书”，“用毛笔将盟辞书写在玉石片上。”（《中国大百科全书·考古卷》）所用毛笔早于战国，可是没有留下遗物。

蒙恬造笔

传说，蒙恬造笔。西晋崔豹《古今注》：“牛亨问曰：自古有书契以来，便应有笔；世称蒙恬造笔何也？答曰：蒙恬始作秦笔耳。”所谓蒙恬造笔，实际不是发明，而是改进。

清代赵翼《陔余丛考》：“秦所用系竹笔，如木工墨斗所用者。”这是竹笔。1975年湖北云梦睡虎地秦始皇三十年（公元前217年）墓中出土笔三支，笔杆竹制，上尖下粗，下端镂空成腔，以容笔毫。制法跟现代相似。这可能是蒙恬改进以后的形制。

蒙恬（？-前210），秦将，始皇时，领兵守边，修筑长城，北逐戎狄，威震匈奴；始皇崩，赵高矫诏赐死，恬自杀。蒙恬是武将，不是文臣。为什么武将造笔，而不是文臣造笔呢？《说文》：“秦始皇初兼天下，大发隶卒，兴役戍，官狱职务繁，初有隶书，以趋约易。”当时的戍边大军，需要书写大量文书，向皇帝报告。文字应用频繁，促进了文字的简化和笔的改进。蒙恬是大军的主将，军中把制笔技术的改进归功于主将，在古代是理所当然的。

毛笔三千年

毛笔的形制，以竹为管，以毛为颖，三千年来基本不变。竹管有时用金银、象牙、木条、芦管等代替。动物毛有时用植物纤维代替。笔杆有时饰以“玉壁翠羽”，成为玩赏珍品。可是这都没有改变毛笔的基本形制。

动物毛用过多种：鹿毛、兔毛、羊毫、狼（黄鼠狼）毫、狸毛、虎仆（九节狸）毛、鼠须、貂（紫貂）毫、鸭毛、猩猩毛，等等，还有人毛：小儿的“胎发”和男人的“胡须”。唐（释）齐己《送胎发笔寄仁公诗》：“内惟胎发外秋毫，绿玉新裁管束牢。”“人须笔”的故事很有趣。唐刘恂《岭南异物志》：“岭外既无兔，有郡牧得兔毫，令匠人作，匠既醉，因失之，惶恐，乃以己须制；上甚



善，诘之，工以实对；郡牧乃令一户必输人须。”古代男人留须，没有胡须是很不光彩的。强迫“输人须”，是文雅的虐政！

植物纤维做的笔，种类不多，只有：荆笔、竹丝笔、荻笔、茅笔，可见植物纤维不如动物毛。可是，宋米芾《笔史》：“晋王羲之《行书贴》真迹，是竹丝笔所书。”或谓苕丝冒称竹丝。

笔有四德：锐、齐、圆、健。“锐”指饱含墨汁，笔锋仍尖。“齐”指毛颖铺开，长短整齐。“圆”指髹扎匀称，笔头圆浑。“健”指毫毛有韧性、有弹力。为了软硬互补，配合几种毫毛，制成“兼毫”，有豹狼兼毫、七紫三羊，等等。

唐宋名笔，多出安徽宣城一带，统称“宣笔”，又称“徽笔”。唐耿韦《咏宣州笔》：“落纸惊风起，摇空见露浓，丹青与纪事，舍此复何从。”南宋迁都临安（杭州）以后，浙江吴兴（湖州）一带成为新兴的制笔中心。到了元代，“湖笔甲天下”。吴兴的善琏镇，有蒙恬祠，纪念蒙恬造笔，又称蒙溪。历代文人学士，对毛笔有深厚感情，不断写出美妙的诗文歌颂它、赞美它。唐韩愈作《毛颖传》，对它爱称为“管城子”、“中书君”。

国外古笔

创造文字的文化摇篮都同时创造笔。五千五百年前西亚两河流域的苏美尔人，创造最早的发达文字，同时创造一种“簪笔”，有些像中国的竹筷子，在软泥板上一压一个丁头形（楔子形）的笔画，不用墨汁，后世称为“丁头字”（楔形字）。略晚，北非尼罗河的古埃及人创造圣书字，同时创造“芦管笔”（后来用羽管笔），蘸乌贼鱼色囊中的墨水，在莎草纸上书写。后世的希腊罗马，一直到今天的欧美，继承了古埃及的传统。两千年前中美洲的马亚人创造方格图形马

亚字，同时创造一种“人发笔”，用人的头发制成。西亚、北非、中美、东亚，这四种古文字的笔，两种是硬笔（簪笔、芦管笔），两种是软笔（毛笔、人发笔）。玛雅文化很像中国的商周文化。有人说玛雅就是传说中的“扶桑”，他们的文化是从中国的古代横渡太平洋传过去的。我们用毛笔，他们也用毛笔，而西方（包括西亚和北非）都不用毛笔。这个现象是值得思索的。

上述三种可以跟汉字相比拟的古文字，以及他们所用的“簪笔”、“芦管笔”、“人发笔”，经过二三千年的漫长使用，最后都被历史的浪潮淘汰了。只有汉字和书写汉字的“毛笔”巍然独存。可是，二次大战以后，书写汉字的笔也发生了人们没有十分注意的变化。

艺术笔和实用笔

文化生活发展，文字分化为艺术书法和实用书写。艺术书法用毛笔，实用书写用硬笔（钢笔、圆珠笔、针管笔、铅笔），书写工具发生了分工。今天，提倡弘扬传统文化，小学生个个学习书法，各地举行书法展览和比赛。书法艺术当然用毛笔。可是，学生上课记笔记，办公室书写公文，一般都用硬笔。衣襟上插的都是硬笔，很少插一支自来水毛笔。艺术和实用的书写工具，已经分道扬镳了。

书法艺术要求美，要求古雅，当然用毛笔。实用书写要求效率，要求快速急就，当然用硬笔。硬笔也有书法艺术。西洋的字母有他们的书法。可是硬笔受工具性能的限制，不能像毛笔那样龙飞凤舞。中国和日本的硬笔书法，以及西洋的字母书法，难于开拓洋洋大观的艺术领域。

从实用角度来看，书写也是一种生产劳动，经历了手工业、机械化和电脑化的发展



阶段。用笔书写，不论笔的形制如何，都是手工业。一百年前，发明机械打字机，开始了“无笔书写”的机械化时代。今天，书写又进入一个全新的电脑化时代。机械打字机打汉字，难于运用自如，中文机械打字机只能由专业的打字员用来看稿誊清（看打）。

现在电脑的普及使用，使写汉字进入了“无笔书写”的时代。

艺术和实用都是文化生活的必需，不可偏废。用毛笔发展书法艺术，用电脑打字发展实用书写，二者正在各尽其长，并驾齐驱。

（来源公众号：文体说）

「科普」丙烯颜料和水粉颜料的区别

丙烯颜料属于人工合成的聚合颜料，发明于20世纪50年代，是颜料粉调和丙烯酸乳胶制成的。丙烯酸乳胶亦称丙烯树脂聚合乳胶。丙烯树脂有许多种，如甲基丙烯酸树脂等，因此，丙烯颜料也有很多种类。国外颜料生产厂家已生产出丙烯系列产品，如亚光丙烯颜料、半亚光丙烯颜料和有光泽丙烯颜料以及丙烯亚光油、上光油、塑型软膏等等。

丙烯颜料深受画家欢迎。与油画颜料相比，它有如下特性：

（1）可用水稀释，利于清洗。

（2）速干。颜料在落笔后几分钟即可干燥，不必像油画作品那样完成后需等几个月才能上光。喜欢慢干特性颜料的画家可用延缓剂来延缓颜料干燥时间。

（3）着色层干后会迅速失去可溶性，同时形成坚韧、有弹性的不渗水的膜。这种膜类似于橡胶。

（4）颜色饱满、浓重、鲜润，无论怎样调和都不会有“脏”“灰”的感觉。着色层永远不会有吸油发污的现象。

（5）作品的持久性较长。油画中的油膜时间久了容易氧化，变黄、变硬易使画面产生龟裂现象。而丙烯胶膜从理论上讲永远不会脆化，也绝不会变黄。

（6）丙烯颜料在使用方式上与油画的最大区别是带有一般水性颜料的操作性，既能作水彩，又能作水粉用。

（7）丙烯塑型软膏中有含颗粒型，且有粗颗粒与细颗粒之分，为制作肌理提供了方便。

（8）丙烯颜料有毒，但对人体不会造成很大的伤害。只要小心不要误食就行了。

（9）丙烯颜料可以用作自己设计文化衫，可以突出个人个性。但是最好要用全棉的衣服，而且是白色的。

应当注意的是：丙烯画应在丙烯底涂料（GESSO）制作的底子上绘制，不要用油质底子作画。材料专家也不主张丙烯与油画色混合使用，尤其不要在丙烯底子上画油画，这主要是为了作品的永久性保存。丙烯与油画颜料之间并没有不良反应，交替使用时，其附着力有待于时间的检验。

水粉是水粉颜料的简称，在我国有多种称呼如广告色、宣传色等。属于水彩的一种，即不透明水彩颜料。由于廉价，易学易用，常用于初学者学习色彩画的入门画材，其用法模拟油画技法。

水粉的性能。水粉色彩纯度与明度的局限性 水粉颜料在湿的时候，它颜色的饱和度和油画颜料一样很高，而干后，由于粉的作用及颜色失去光泽，饱和度大幅度降低，这就是它颜色纯度的局限性。水粉明度的提



高是通过稀释、加粉或含粉质颜料较多的浅颜色来实现的。它的干湿变化非常之大，往往有些颜色只加少许的粉，在湿时和干时，其明度就表现出或深或浅的差别，这就是水粉颜料的干湿反应。由于水粉干后颜色普遍变浅，所以，运用好粉是水粉画技术上最难解决的问题。而含粉的色彩又恰恰使画面的颜色充满水粉画特有的“粉”的品质，而出现特别丰富的中间色彩，但水粉画的颜色细腻程度还是远远要低于油画的。

由于水粉颜料性质的局限性，很少有规格较高的大型作品选用水粉颜料进行创作的。

水粉颜料的个性差异。水粉颜料大部分颜色是比较稳定的，如土黄、土红、赭石、桔黄、中黄、淡黄、橄榄绿、粉绿、群青、钴蓝、湖蓝等等。但是，水粉颜料中的深红、玫瑰红、青莲、紫罗兰等颜色就极不稳定，容易出现翻色，不易覆盖。水粉颜色的透明色彩种类较少，只有柠檬黄、玫瑰红、青莲等少数几种颜色，要画好水粉画就必须充分掌握水粉各颜料的个性，了解它的受色能力的强弱、覆盖能力的大小、色价的高低。这些问题都要通过不断实践，做到熟能生巧。

水粉颜料的成分。制造水粉颜料需要有各种着色剂（使用球磨机磨研成极细的颜料粉）、填充剂（主要是各种白色颜料或小麦淀粉等）、胶固剂（糊精、树胶等）、润湿剂（冰糖、甘油等）、防腐剂（石炭酸或福尔马林）等结合剂。

水粉画的填充剂所采用的白色颜料有铅白、锌白、白磁土（钡白）、陶土（高岭土）等。

铅白——是纯白色的人造矿物质颜料。纯净的铅白与镉黄以外的其他颜料相混合都是十分耐光与牢固的。

钛白——是一种华美的纯白颜料，属人造矿物质颜料。无论单纯的钛白或与其他颜料混合，都是耐光与持久的，但要避免与钴黄、镉黄和洋红相混合，因为一经混合即会变黑。

白磁土——即钡白，是纯硫酸钡，为人造矿物质颜料，具有特别的耐光性和抗衡外部影响的坚固性，与其他颜料混合具有持久而坚固的特性。

锌白——是一种稍微偏冷的白色，耐光而持久的人造矿物质颜料。它的严重缺点是色层脆弱缺乏弹性，易龟裂散落；且易吸潮、容热；遮盖力也较薄弱。经过一定的时间后，特别是受了太阳热和潮湿的影响，就会明显地丧失遮盖力，色彩也不纯正，主要作为制造质地及品级较低的水粉颜料的附加物。

结合剂中的胶固材料（糊精、树胶等）能使颜料牢固地附着在纸面上，胶固剂过量时，可能会使局部水粉色层产生表面光亮，使画面不统一；相反胶固剂如果用量不够，会使颜料干燥污秽，与纸面结合不牢固，容易擦掉。结合剂中的润湿剂，如冰糖、甘油等能使颜料增加弹性，减慢干燥速度，画面色彩衔接滋润柔和。糖分与甘油是吸收潮湿力极强的材料，如果过多，就会使颜色变黑，色层酥脆而不结实。使用石炭酸、福尔马林等防腐剂能使颜料在气候的温湿度变化情况下，也不至于发霉变质。

常见水粉颜料颜色种类有红棕色系、黄色系、绿色系、蓝紫色系、高级灰、灰度、特殊颜色。

注：颜料最好使用正宗美术用品生产厂家生产的管装或罐装的专业产品，优质水粉颜料应膏体细腻，色彩饱和鲜艳，不脏不灰，稠度适中，无结块，无渗胶。切勿被廉价的劣质产品所迷惑。（来源公众号：文体说）

企业风采

喜报！宁波文具企业屡获荣誉（第四季度）

序号	荣誉	企业名称
1	国家知识产权示范企业 (通过复核)	得力集团有限公司 贝发集团股份有限公司
2	国家知识产权优势企业 (通过复核)	宁波康大美术画材集团股份有限公司
3	2022 年度中国文教体育用品行业标准化建设先进工作者	宁波兴伟刀具科技有限公司 杜建福 宁波优和办公文具有限公司 华俊辉 贝发集团股份有限公司 龙水云 安徽创源文化发展有限公司 罗广桃 宁波三 A 集团有限公司 马家苗 国家文教用品质量监督检验中心 马萍 广博集团股份有限公司 邱光金 广博集团股份有限公司 舒跃平 宁波文具行业协会 汪勇 得力集团有限公司 杨焯玲 宁波杰丽斯文具有限公司 张春雷 宁波天虹文具有限公司 赵鹏 宁波市标准化研究院 周山山 宁波康大美术画材集团股份有限公司 朱清
4	2022 年度中国文教体育用品行业信息工作优秀个人名单	广博集团股份有限公司 王谊 宁波康大美术画材集团股份有限公司 尤文琼 得力集团有限公司 袁旭峰
5	2022 CSID 首届中国文化办公用品创新设计大赛	得力集团有限公司 (企业/社会组--至尊大奖、(办公用品类)金奖、(纸品本册类)银奖、(学生文具类)铜奖) 宁波优和办公文具有限公司 (企业/社会组--(办公用品类)铜奖)
6	入围第七批制造业单项冠军企业培育遴选名单	得力集团有限公司
7	通过第四批制造业单项冠军产品复核	广博集团股份有限公司



8	浙江省“无废工厂”称号	贝发集团股份有限公司
9	2022年浙江省AAA级“守合同重信用”公示企业	宁波三A集团有限公司
10	2022年度宁波市本土民营企业跨国经营20强	广博控股集团有限公司 宁波创源文化发展股份有限公司
11	第三批“雄鹰行动”培育企业	广博控股集团有限公司
12	绿色工厂、市级绿色园区名单（第三批）	贝发集团股份有限公司 宁波兴伟刀具科技有限公司
13	“绿色直播间”建设培育名单	广博文具商贸有限公司
14	海曙慈善奖	广博控股集团有限公司
15	“益汇一港”2022年度小港街道爱心公益企业	贝发集团股份有限公司
（仅收集汇总第四季度以来部分荣誉信息，内容不分先后，如有遗漏还请见谅！）		

康大集团召开2022年核心层会议

2022年12月17日，宁波康大美术画材集团股份有限公司（简称“康大美术画材集团”）2022年核心层会议在古色古香、曲径通幽的东钱湖韩玲·花间堂酒店隆重召开，董事长许观良、集团各领导班子等18人参加了此次会议，会议由人力行政中心主任黄银珠主持。

本次核心层会议围绕着海外项目规划及资源配置展开讨论，一方面是复盘集团已经启动的孟加拉海外项目，在现有的项目基础上总结经验教训，另一方面是共同探讨未来海外项目的战略布局。

会议伊始，董事长许观良发表讲话，他从动荡的宏观国际局势到经济产业的发展趋势，站在高维度自上而下分析了企业的战略方向，阐明建设全球供应链是大环境的大势所趋，基于海外项目的成本优势建立海外销售网络、打造品牌效应更是势在必行。

随后，常务副总裁王晓茹从孟加拉海外项目入手，全面复盘了目前存在的问题以及解决思路。“前人栽树，后人乘凉”，王总表示我们要吸取以往的经验教训，总结复盘。重新出发时，需万事俱备，切不可盲目行事。

接下来，各事业部负责人分别从外销、生产制造、研发采购、财务、人力各个板块着手，全面剖析了海外项目的国际形势、市场环境以及优劣势等方面，就各自分管的模块做了详细的阐述并在每一个模块发言结束后，与会的每位成员思考讨论，发表了个人的见解和看法。因为只有持续不断的交流才能加深理解，并且在接下来海外项目的协同作战中能更好地发挥合作的力量、奠定坚实的基础。

会议尾声，许总做总结发言，并提出三方面的要求：

第一，随着新的海外项目规划启动，虽然大家“出征”目的地各不相同，对于每个模块有着不同的策略和打法，但他希望大家保持一致的使命感。

第二，走出去，意味着陌生的、时刻变化的环境、意味着重重困难与挑战，但也意味着更广阔的市场与全新的机遇。

第三，希望我们每个人都能保持第一天的状态，做好万全的准备、带着高度凝聚的集体力量，共同奔向未来的满载而归。

此次核心层会议的召开，针对集团2023年开拓海外业务集体达成了共识，明确了落地的方向，为公司2023年年度战略目标的实施奠定了良好的基础。2023年，集团将以海外项目落地为重点，在许总及精英领导团队的引领下，协同精进、合作共赢，驶向新航向、新征程。（来源公众号：宁波康大美术画材集团）

贝发安徽行 | 数智赋能 绿色消费 共促地方高质量发展

近日，贝发集团董事长邱智铭带队赴安徽多地考察，与地方政府进行深入探讨，圆满进行“数智赋能实体，引领绿色消费，促进高质量发展”系列交流活动，共寻跨界合作契机，赋能区域未来发展。

第一站：阜南县

邱智铭董事长第一站到达阜阳市阜南县，与县委书记李云川进行座谈。李云川书记详细介绍了阜南的区位优势、交通优势、资源优势、产业等基础情况，他表示，阜南有着承东接西、呼南应北的集聚吸纳功能，十分期待与各方企业进行深度合作。

邱智铭董事长表示，贝发集团1994年成立至今，以制造及外向型经济为主，积累了15亿用户，200亿件产品，从一支笔转

向一条链，通过文创供应链将制造业转变服务业，推广到世界各地。目前正在着力打造国内市场，通过“智能健康多场景解决方案”找到独特定位，借助数智平台，来推进高质量发展、经济双循环、美好生活以及统一大市场。

第二站：颍州区

在阜阳市颍州区，邱智铭董事长与刘峰区长进行座谈。刘区长介绍了地方丰富的人力资源和区位优势，表达了用市场换产业的合作蓝图。邱智铭董事长为在场领导介绍了用数字赋能实体，通过绿色消费积分这种创新的消费模式、孵化模式，来激活新的市场，促进新个体创业，实现传统地区的高质量转型发展。



第三站：霍邱县

到达霍邱后，邱智铭董事长与霍邱县副县长毛玲霞进行座谈。邱智铭董事长在听取霍邱县资源禀赋、产业特点、园区建设等方面情况后，表示要积极鼓励内需，创业氛围

需要龙头企业带动，贝发通过高质量产品打造高质量消费，通过绿色消费积分，积累大数据，还能为绿色环保做贡献。通过绿色消费，来激活新个体创业，激活新市场主体。

（来源公众号：贝发集团）

得力携手大国品牌 与世界共享中国品质

从文具企业，到文创科技型产业集团；从深耕国内市场，到畅销海外 130 多个国家和地区；得力在四十多年的发展中，不断进行产业升级和拓展，如今已成长为中国民营企业 500 强，文教行业的龙头企业以及全球化的文创科技型产业集团。

11 月 18 日起，《大国品牌养成记》之得力品牌故事片将登陆 CCTV-1，讲述得力的大国品牌成长之路，解读民族企业背后的责任与担当。CCTV-1《大国品牌》以讲述中国顶级品牌及各行业领军品牌成长故事为己任，坚持传播大国品牌责任与精神。得力作为行业领先的文创科技型企业，将在大国品牌的故事中以“得力好笔”展现中国企业“书写”的硬实力；以“得力打印机”呈现中国企业面对高精尖技术攻坚克难的创新与突破；以得力的“国际化”征程展现中国企业走向世界的信心。

• 精工制造+技术创新 多产业布局成就文创科技型产业集团

得力集团执行总裁陈雪强先生表示：“从文具，到文创，再到科创，得力 40 多年来不断升级和拓展，但其本质一直是围绕着工作、学习这两大场景构建相关产业，提供整体解决方案。”如今的得力早已不仅仅是“文具”代名词，已从单一的办公文具产业逐步延展至智能办公、数码打印、益智教

学、五金机电、智能家居、云科技等智慧大办公生态领域，并在多个细分产业领域取得业内领先地位。

得力在传统文具行业稳居全球前列，而“笔”就是文具的核心代表品类。小小一支笔，集顶尖的研发技术、精工制造、设计创新于一身。为了更好地攻克笔尖、笔头和墨水的控配等难题，得力组建了业内顶尖的实验室，近百人的研发团队和全球资深技术专家，专注于笔尖、笔头、墨水控配的技术研究。

如今，得力已拥有了子弹头、尖锥头、ST 加强型针管、全针管 4 大核心笔头技术，并基于多年的实践和摸索，开创性地创造了 50 余项指标的全方位检测方法来甄选出笔头与墨水的最佳匹配方案，为不同场景下的书写顺畅带来行业突破性的解决方案。实现笔头的自主生产和墨水的精准控配，是“得力好笔”的重要支撑，也体现了中国文具企业的硬实力。

如果说制笔代表了得力在传统文具行业的自主研发和创新，那么得力进军专业门槛高、技术壁垒深的打印机产业，体现的便是得力向“科创”企业转型升级的决心和毅力，以自主创新研发掌握核心技术，打破美国、日本等外资企业的垄断，在核心产业掌握中国企业的自主话语权。自 2015 年开始

潜心投入打印机领域的科研攻坚，2016年得力首台激光工程机问世，经过7年发展，得力已经成为国内唯一一家同时掌握激光、喷墨打印核心技术研发、生产能力的企业，在打印机领域真正做到了自研自产。作为行业领军企业，得力以更经济、更安全、更方便三大核心诉求为出发点进行产品研发设计，通过墨盒创新，大大降低打印耗材的使用成本；以国产化的软硬件实力，保障用户打印的信息安全。设计出更符合中国消费者使用习惯和需求的产品，是得力打印机的初心与使命。

“文创、科创双轨并行”是得力多产业协同发展的重要理念，这在得力文创产品的开发创新中被深度诠释。2021年得力携手优质青年偶像王源，将潮流、时尚、新鲜的设计感带入得力文具和得力纽赛品牌，给Z世代的工作、学习、生活注入源源不断的能量，同时先后联合知名IP，如哈利·波特、中国航天、DC正义联盟、颐和园、汪汪队立大功、音乐公主爱美莉等，借助潮流IP的影响力和鲜活的卡通形象，持续加强与年轻消费者的沟通。将潮流与文化注入产品研发设计之中，既焕发了传统文具的新活力，也满足了消费升级和年轻群体不断新增的差异化与个性化需求。

得力从文具到文创再到科创的稳步发展，得益于40多年发展积淀的研发、生产和制造优势。同时，关注消费者的切实需求，以消费者为中心进行产品研发和设计，与得力用心践行“创造美好产品 服务全球用户”的使命更是紧密相关。

·从中国走向世界 得力与全球用户共享中国品质

得力以“创造美好产品，服务全球用户”为使命，坚持贯彻双循环战略：以创新拉动内需，以品质领跑国际。作为业内最早系统布局海外市场的企业，自1998年走出国门，得力围绕“建组织，拓产业，开渠道，树品牌，育人才”五项举措，坚定不移地推进得力品牌国际化的核心战略。

今天，得力在海外设立了11大区域营销总部，22家海外分公司，并布局了重点国家的电商平台，如亚马逊、Shopee、Lazada、Wildberries等，产品远销北美、欧洲、南美、中东、东南亚等130多个国家和地区并与当地合作伙伴形成了长期、稳定的合作关系，同时成为全球多个国家如越南、印尼、阿联酋等当地行业前列品牌。

除了出色的国际化渠道拓展，得力在全球还拥有7大研发创新中心、5个全球智能制造与物流基地，全球化布局的科研和供应链体系，成为支撑得力国际业务的坚实阵地。与此同时，秉承“放眼全球，打造国际化顶尖团队”的理念，得力整合了全球优秀的人才与智慧，支撑着得力在不同产业门类的技术研发、设计和制造，如得力工具携手德国团队为产品注入德系基因；得力纽赛品牌融合了韩国、日本、德国三个国家的设计灵感，这些都为得力构建具有全球竞争力的产品优势提供了源源不断的动力，让得力的国际化发展之路越走越稳，越走越宽。让中国制造走向世界，让全球用户共享中国品质，这是得力作为民族企业的自信，也是作为行业领军企业的责任和担当。

何为大国品牌？得力集团执行总裁陈雪强先生表示：“大国品牌一定要在品牌和科技创新上在全球建立影响力，能够比肩国际一流的、领先的行业头部品牌。”稳居文



教行业全球前列，不断加大研发投入、攻克技术难关、掌握核心技术，前瞻性布局多产业，赢战技术密集型新赛道，稳步推进国际化，得力一直以实际行动构建大国品牌实力。

与此同时，得力不忘感恩大众、回报社会，先后设立得力慈善基金和人民教育基金，积极投身扶贫济困、奖教助学、抗震救

灾、新农村建设等领域，助推我国慈善事业的可持续发展。未来得力将继续肩负起大国品牌之责，持续为全球用户提供更加美好的产品及服务，让中国制造和科技走向更广阔的海外市场，让更多全球用户感受到大国品牌的温度和实力，为“成为一家值得信赖且受人尊敬的企业”而不懈努力。（来源公众号：得力集团）

“行广博远 向未来”广博集团三十周年活动圆满举行

三十年，风雨兼程，不负星光；三十载，奋发向上，开拓新篇。

2022年12月11日下午，“行广博远 向未来”广博集团三十周年活动在宁波南苑饭店顺利举行，现场高朋荟聚，气氛喜庆洋溢。

活动隆重邀请到中国科学院院士、中科院宁波材料所研究员柴之芳，中国工程院院士、轻合金研究专家丁文江，中国工程院院士、中科院上海硅酸盐研究所研究员董绍明。中国有色金属工业协会硅业分会会长赵家生，宁波市科技局党组书记、局长费小琛，宁波市海曙区委书记徐强等出席活动，相关行业协会、高校院所、金融机构、媒体以及公司领导、员工代表共同见证广博三十年成长，共绘广博未来发展新蓝图。

本次活动分为创建大会和新材料论坛两个环节。创建大会由集团公司党委副书记、总经理王君平主持。

首先，集团公司党委书记、董事长王利平作主旨讲话。王利平董事长向一直以来关心支持公司高质量发展的各级领导、社会各界朋友表示衷心感谢，向三十年来兢兢业业

为公司发展作出积极贡献的新老员工致以亲切问候。

通过讲述三十年的创业事迹，王董带领大家共同回顾了广博集团“活下去”“站起来”“跑出去”的三个重要阶段。他说，一代代广博人通过自身的探索与实践，推动着行业向前发展，每一阶段都凝结着广博的发展之辛，也收获了累累硕果。

对于未来，王董表示，基于可持续发展的低碳理念，广博将继续坚守实业制造和新能源材料研发双轮驱动，推进合伙人和股权激励模式，打造数字化、智能化生产体系，坚持“三个一百”工程目标，全力以赴开拓海外新兴市场。作为文化产业的传播者和新材料行业的先行者，广博将努力实现与股东、员工、消费者、合作伙伴多方共赢，让高质量发展成为促进企业共同富裕的坚实基础。

宁波市海曙区委常委、常务副区长徐洪涛为活动致辞。

中国文教体育用品协会副理事长张培生通过视频为活动致辞。



在三十年的发展进程中，公司也涌现出一批批爱岗敬业、务实奉献的先进人物，凝聚了一家精诚合作、携手共赢的合作伙伴，他们是广大员工和合作伙伴中的优秀代表，是广博的时代楷模。集团公司行政总裁舒跃平宣读了表彰文件，王利平董事长、王君平总经理分别为受表彰代表颁奖。

公司的发展，除了有千千万万海内外广博人的奋进，还离不开合作伙伴的支持。广博美国公司设计副总裁 BECKI 代表美国分公司通过视频为公司送上祝福，合作伙伴代表郭驰现场祝广博集团生日快乐、业绩长虹。

创建大会结束后，活动进入第二个环节，2022年新一代锂离子电池负极（纳米硅）材料发展论坛正式开始。

聚焦纳米硅、硅碳负极材料、新型电池等领域的最新产业进展和科研成果，大连理工大学材料科学与工程学院副院长黄昊，捷威研究院院长马华，中科院宁波材料所研究员梁坤，博迁新材研究院硅粉项目负责人宋财根分别作负极材料（纳米硅）相关的主题报告。

公司历来重视产学研深度融合，也因此形成了科研成果不断聚积的创新体系。广博新材料和大连理工产学研合作签约仪式在现场与会嘉宾的见证下举行。

中国有色金属工业协会硅业分会会长赵家生为论坛致辞。

宁波市海曙区委常委、组织部长孟雪为论坛致辞。

为借力专家强引领，厚植广博高质量发展，加强全球化建设人才支撑，公司特聘请

与会院士为广博首席科技顾问，王利平董事长为科技顾问颁发聘书。

随后，中国科学院院士柴之芳现场为广博集团送上祝福，并对广博新材料提出殷切期望。

随着全球新能源汽车的普及，电池及关键核心材料需求端呈爆发式增长。推动新能源电池材料体系及技术、工艺、装备水平不断进步，实现科研界、学术界与产业界的协同发展，成为解锁新材料和先进制造技术深度融合问题的关键。中国工程院院士丁文江、董绍明分别就相关领域作专题分享。

中国工程院院士蹇锡高通过视频形式祝贺广博集团三十周年生日快乐。同时，蹇院士表示，他和他的团队愿与广博新材料在新能源材料领域进行深入交流与创新探索。

创新点亮梦想，科技引领未来。为鼓励更多更优秀的青年科研工作者进入新材料领域，实现“市场需求-技术创新-成果应用”的可持续发展，公司特成立新材料青年创新中心，宁波市科协党组书记方巍为创新中心授牌。

本次论坛分别由中科院宁波材料所黄庆博士和杨甦副所长主持。

总有一段征程让我们刻骨铭心，总有一种力量让我们激昂奋进。30年，不止是一个数字，更是一个开始。

走过30年的广博正以全新面貌、昂扬斗志，以“30”成果为起点，继续不断进取，务实坚定，为实现“让广博成为一家创新引领、科技驱动、受人尊重的百年企业”的愿景努力奋斗，为人类与自然的和谐共生关系贡献更大力量。（来源：广博集团官网）



“三稳三提”企业服务进美博

12月8日,宁波市政府党组成员,宁波经济技术开发区管委会主任、党工委副书记奚明带队开展“三稳三提”企业服务专项活动走访调研美博集团。宁波市人民政府办公厅副主任马建江,北仑区委常委、新碶街道党工委书记金昕,市经信、市科技等相关部门领导陪同调研。

座谈会上,奚明主任一行就企业当下的运营情况,产业布局、所遇问题、疫情管控放开后的发展计划等进行了全方位的了解。集团公司领导及分公司总经理都将各自产业中的情况进行了详细的汇报,交流中奚主任鼓励企业大步向前、敢做敢干。对美博先人一步走出国门抢市场抓机遇、布局全球市场的行为称赞。对近期美博自谋自办的“美博第一届交易会”,培养外贸人技能,为后续新人出征“练兵”的远见卓识表示肯定。

美博这些年自身不断地努力进取,在疫情几年中逐年递增,越做越好,实属不易,而且最难能可贵的是在自身发展后还筹建运营了美联、电商园这些助力中小微企业发展的平台,帮助这些企业共同发展,共同富

裕,为宁波的外贸发展提供了人才的孵化和培养,是我们外贸人才的摇篮和基地,希望能继续不断创新赋能,突破前进。

最后奚明主任指出,要把党的二十大精神落实到干事业、建家园、创未来的实处,积极开展“三稳三提”企业服务专项活动。

1、增服务、优环境、落实处。各职能部门要进一步加强服务企业的意识,建立点对点的服务机制,优化营商环境,做好“一对一”政策解读、对服务企业多接触、多联系、多帮助。

2、走出去、抢订单、拓市场。鼓励企业大胆的走出去、接进来,抢时间、抢订单,把疫情造成的距离再拉回来,勇敢的拓展市场,实现重点布局全球开拓的新局面。

3、做好、做强平台经济。抓住当下经济复苏的大好时机,继续发挥做好美联、跨境电商园服务中小微企业平台作用,外贸作为宁波重要支柱产业,更要做强这块产业,各部门要结合配套政策、实施细则给予全力支持。(来源公众号:美博家)

携手并进·共赢未来 宁波赛龙 2022 供应商大会圆满成功

2022年7月26日,“携手并进,共赢未来”宁波赛龙进出口有限公司供应商大会在泛太酒店热烈召开。超500人参加了本次会议,共同探讨新形势下,赛龙的变化革新以及面临的机遇与挑战。分享是为了沟通,沟通是为了达成共识,而达成共识才能劲往一

处使,最终带领赛龙与所有合作伙伴走向共赢。

在会议的第一篇章“知风雨,赢未来”中,赛龙总经理章吉龙对赛龙成立以来的发展历程作了介绍:18年间,赛龙的发展经历了聚焦、创新、成本、多元化四个战略阶段,

战略的转变升级，向赛龙供应链上下游的合作伙伴们提出了新的要求。会上，章总提出：赛龙供应链管理的最终目标是“将传统意义上企业与供应商之间的那种短期的、松散的、互为竞争的关系转变为长期的、紧密的、互为合作伙伴的关系”。这是目标，亦是承诺，赛龙永远是所有供应商与客户最可靠的合作伙伴。

供应链的终端是市场，不论是赛龙还是赛龙供应商，本质上都从市场需求出发，并最终服务于市场。后疫情时代，市场与客户的形势在不断变化，通过副总经理陆甦颖与开发部经理来自业务与开发第一线视角的独到剖析，向赛龙合作伙伴与赛龙员工，刻画了一个立足于市场，专业且极富创造力的赛龙。对市场趋势的把握，开发产品的多元化，以及一支积极阳光、勇于承担责任的团队，皆是供应商选择赛龙的原因。

市场瞬息万变，赛龙对品质的坚守始终如一，在“铸品质，树信心”第三篇章中，来自赛龙品质中心的副总经理从数据角度，直观展现赛龙对品质管控的专业与细致。产品品质的标准化管理，是赛龙对自身的要求，也是赛龙对所有合作伙伴的责任。短期利益并不是赛龙所追求的，只有对产品与服务进行长期的标准化管理，才能在行业内赢得合作伙伴的良好口碑。

会上，还有客户及供应商代表从第三方视角分享与赛龙的合作故事，在他们的讲述中，一个更为立体的赛龙企业形象呈现在了所有来宾的眼前。对不同的合作企业来说，“赛龙”一词蕴含着许多不同的含义，带着各异的标签，而其中的共同点是，赛龙对于伙伴们来说，始终是那个最可靠可信的朋友与战友。

干货满满的会议结束后，晚宴环节轻松愉悦的氛围感染了到场的的所有来宾，来自赛龙各个团队的小伙伴们登上舞台，展现了赛龙人独有的精神面貌。舞蹈节目《赛龙时代》、合唱节目《一起向未来》，以及团队秀表演，兼具观赏性与赛龙特色寓意的节目，是赛龙年轻多元企业文化的体现。

为感谢供应商长期以来对赛龙的支持，晚宴对合作供应商进行了表彰。从合作的不同维度，最终评定出了数十家获奖供应商。获奖企业代表无一不对赛龙的嘉奖倍感荣幸，并表示将带着荣誉继续竭诚鼎力配合赛龙完成各项订单。

变化是表，不变是里，发展战略在变化，赛龙坚守的梦想与信仰自始如一，赛龙将继续秉承“Partner way, Easy way”的经营理念，奉行“诚信、专业、团结、创新、共赢”的企业价值观，带领所有赛龙合作伙伴与赛龙人共同走向共赢，一起向未来！（来源公众号：宁波赛龙）



战“疫”有我 志愿同行

在面对来势汹汹、形势严峻的新型冠状病毒感染的肺炎疫情时，宁波文具企业展现出坚韧不拔的风采，他们和全体干部职工一起临危不惧，齐心抗疫，咬紧牙关，毫不松懈。

• 三A集团

在今年慈溪面临抗疫三年以来最复杂、最严峻的疫情时，宁波三A集团有限公司积极响应和贯彻落实有关疫情防控政策，配合政府疫情管控要求，遏制疫情扩散和蔓延，合理优化人员工作安排，积极应对复杂困难局面努力克服疫情带来的不利影响，保障疫情防控、重点工作“两手抓”“两不误”，通过线上办公与线下办公相结合的方式，积极做好客户的主动联系。

随着管控措施逐步升级，需要大量人员下沉社区、村屯一线，三A集团干部员工不畏疫情，主动请缨，坚定地站在了疫情防控第一线。一部分志愿者投身于核酸检测秩序

维护，一部分志愿者则负责生活物资配送发放，为抗疫做出一点奉献。

• 美博集团

面对突如其来的新冠肺炎疫情，宁波美博进出口有限公司全司各部门闻令而动、冲锋在前，扛起疫情防控重大责任，齐心协力打好疫情防控这场硬仗。美博集团对在打赢疫情防控遭遇战阻击战歼火战过程中担当作为、表现突出的团队和个人对予以“战疫先锋”通报表扬和奖励，号召所有成员要深入学习贯彻党的二十大精神，以先锋为榜样，以守初心践使命的实际行动，在北仑锻造硬核力量、打造一流强区，建设现代化滨海大都市高能门户的新征程中作出积极贡献。

困难与希望并存，压力与信心同在。虽未登载，但众多企业都顶住风雨积极迎战，千方百计保生产、保供应、保安全、保稳定，体现出宁波文具企业的社会责任感和使命担当！

携手共进 合作共赢 | 中博年终客户拜访回顾

疫情防控新形势下，为深入了解客户需求，更精准地服务中国国际文具礼品博览会（简称宁波文具展）的参展商和买家，办好第20届宁波文具展，主办方宁波中博国际展览有限公司近期组织走访了部分展商和买家。

• 疫情之下，企业不易

在本次走访了解，部分参展商因三年疫情影响，订单骤降，生存不易。而重点外贸公司影响则相对较小。

一家做箱包的企业表示：“国内因受疫情影响，市场的销售额大幅度缩水，营业额基本腰斩，有时情况更加严重，整个行业的受创程度也是比较大的，这与疫情影响，整

体旅游业的低迷是息息相关，预计明年就会有明显改观。”

对于部分重点外贸企业来说，这几年的影响相对较小。宁波亚虎进出口有限公司的盛经理表示：“2022年度公司营业额5亿多美元，疫情期间外贸订单没有明显下降，她的团队的客户多来自欧美国家，产品主要是文具类，特别是纸类产品与PP类产品。”

这几年大家都在跌跌撞撞中走过来，对于后疫情时代的行业发展，依然抱有非常大的期待。

• 在交流中收获经验

在交流中，大家对宁波文具展的运营和服务提出宝贵的意见和建议，这对于我们办好宁波文具展是非常宝贵的财富。

宁波美博进出口有限公司梅总建议：“扩大全国各地产展商邀请力度，如广东的PP文具供应商，庆元的竹制品等等都是他们非常需要的。展会现场最好能够展示企业的资质，如针对欧洲的BSCI等，便于择优选择。”

大家也提了很多在展会工作中的其他建议和意见，我们都一一记录，在今后的工作中力求做到更好。

走访中，大家对宁波文具展的线上线下服务工作以及参展效果纷纷予以赞赏和认可，尤其是蚂蚁街(<http://www.antway.cn/>)平台受到较多好评。亚虎的盛经理表示：“蚂蚁街的功能非常好，希望有更多的供应商入

驻平台，丰富产品库，便于外贸公司在平台上选品和询单。”

宁波百酷文具有限公司的宓总表示：“对于国内的文具类展会大多有去参展，宁波文具展的参展效果最明显，对明年3月的宁波文具展充满信心。”

通过宁波文具展能够为展商和买家提供更多的贸易、合作与交流的机会，是我们办展的初心，也是办展的目的。

• 海晏河清，甘载同行

在与企业的交流中，大家均表示非常期待2023年的宁波文具展，这对于我们是莫大的鼓舞！

中国国际文具礼品博览会作为行业头部展具有明显的聚集效应，加之宁波作为世界最大文具产业圈的中心城市，以及优良的港口资源和发达外贸产业优势，主办方丰富的办展经验和海量的行业资源积累，文具展得到了业界的持续信任和支持，近年来参展规模连年提升。

2023年3月22-24日，第20届宁波文具展将在宁波国际会展中心1-8号馆全馆举办，51700m²展览面积，超1800家参展商参展，3.5万余国内外专业买家到场。亚洲最大规模的文具展，展品将覆盖办公、学习、艺术、生活四大应用领域，十大板块展品，全产业链呈现。

海晏河清，甘载同行，我们在宁波等您！



专家把脉

记号笔质量问题探讨

姚鹤忠

上海制笔技术服务有限公司 上海 201615

摘要：本文以记号笔的主流产品——永久性记号笔为主要对象，通过剖析几种具有代表性的产品，针对存在的主要质量问题，分析原因，寻找解决方案。

关键词：记号笔；纤维丝；毛细引力；出墨量；墨水残留率

Discussion on the Quality of Marker Pen

Yao Hezhong

Shanghai Pen Technology Services Co.,Ltd., Shanghai 201615

Abstract: This article takes the mainstream product of the marker pen as the main object, through the analysis of several representative products, analyzes the reasons and finds solutions for the main quality problems.

Key words: Marker pen; Filament; Capillary attraction; Ink output; Ink residual rate

一、前言

记号笔的发明可以追溯到1908年李·纽曼申请的专利US94614“MARKING PEN”，此后又有不少人申请了相关专利，均是采用了毛毡笔头的记号笔，而采用纤维笔头的记号笔则是在1962年由大日本文具株式会社（日本派通公司前身）的堀江幸夫发明的。1964年，美国《新闻周刊》和《时代》杂志均对纤维笔头记号笔的出现进行了报道，并称之为“书写工具的革命”^[1]。

记号笔的品种类别很多，有永久性记号笔、荧光笔、白板笔、水彩笔、油漆笔等。记号笔用途广泛，可用于书写、绘画、办公标记、工业标记、人体彩绘等。尽管记号笔是五大笔类产品中最后出现的，但是近年来发展迅猛，已经后来居上。根据中国制笔协会统计，2020年因受新冠肺炎疫情影响，在笔类产品产量与出口整体下降的情况下，唯独记号笔逆势上扬，产量达到110.04亿支，同比增长11.02%；出口金额达到5.69亿美元，同比增长

4.46%。2021年，记号笔产量达到144.46亿支，同比增长31.28%，出口金额达到了7.41亿美元，首次超过圆珠笔成为出口金额占比最高的笔类产品^[2]。

由于发展较快，记号笔市场上鱼龙混杂，既有可以与国际先进水平媲美的品牌产品，也有粗制滥造甚至假冒伪劣的产品。本文以记号笔的主流产品——永久性记号笔为主要对象，通过剖析几种具有代表性的产品，针对存在的主要质量问题，分析原因，寻找解决方案。

二、主要质量问题

记号笔通常由笔杆、笔套、尾塞、笔头和吸入墨水的纤维储水芯等组成。储水芯中纤维丝束的空隙产生的毛细引力将墨水吸入储水芯中，墨水与储水芯中纤维丝表面之间因相互的表面（界面）张力作用，使得墨水能够储存在储水芯中纤维丝束的空隙中，直至达到饱和吸入量为止（通常情况下储水芯的安全吸墨量应低于饱和

吸墨量)。

记号笔的笔头由高分子材料组成,例如化学纤维、热塑性塑料、发泡聚氨酯等,内部有大量毛细孔。由于笔头的毛细引力大于储水芯中纤维丝空隙的毛细引力,故墨水从储水芯中被吸入笔头内,直至笔头达到饱和状态(亦可称为平衡状态,即墨水暂时不流动处于静止状态)。

一旦开始书写,记号笔将笔头朝下,因为墨水自身重力的作用,即使墨水没有发生流动,也至少已经形成势能。当记号笔笔头与书写表面接触时,因为书写压力使得笔尖部分受到挤压,笔头纤维丝空隙中的墨水被挤压至书写表面(如图1所示)。因为墨水的表面张力、墨水与书写表面的界面张力及书写表面的表面张力作用,墨水与书写表面发生沾湿和铺展,平衡状态被打破;随着笔头在该书写表面划过,墨水在该书写表面不断沾湿和铺展,墨水从储水芯中不断地被吸引到笔头内,最终到达书写表面。



图1 记号笔书写示意图

所谓永久性记号笔是指可以在纸张、塑料、金属、木材等各种表面进行书写或标记的、线迹附着较强的记号笔,以墨水采用的溶剂不同可以分为油性和水性两类。目前,市场上永久性记号笔存在的主要质量问题可以归纳为以下三个方面:

1. 书写体验不佳,初始书写出墨量很大,然后直线下降,书写长度尚未达标就出现严重变淡甚至干枯的情况。
2. 已经写不出了,但是笔内的墨水残留量还普遍较大,既不利于消费,又对环境造成较大隐患。
3. 为追求低价竞争,采用有毒有害的原辅材料生产,特别是油性墨水的苯系物严重超标,影响使用者的健康,污染环境。

为了比较,选择几种具有代表性的产品进行分析。首先来看一种可以代表国际先进水平的A产品,其划线长度在260m至280m之间,平均出墨量为13.85mg/m。该产品的出墨量控制得比较好,开始出墨量在12.2mg/m至13.35mg/m之间,之后小幅上升并保持平稳,划线至220m后才开始明显下降,结束时最低出墨量仍有6mg/m。该产品的灌墨量为4.5g,墨水残留率为23.9%。墨水中苯系物未超标。其书写性能见表1,书写出墨量曲线见图2。

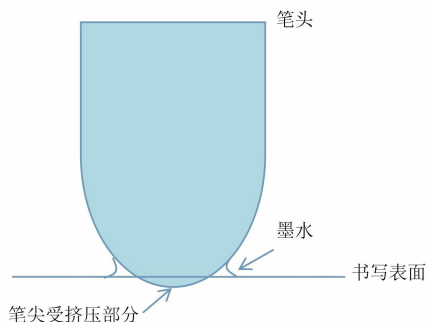
表1 A产品的书写性能数据表

实验条件:	角度	速度	荷重	纸张	仪器	环境	
	70°	5m/min	50g	国产中性纸	纤维笔划线仪	23°C 50%	
出墨量 mg 划线长度 m	序号	1	2	3	4	5	20m 均值
	20		244	251	257	267	265
40		257	268	270	283	277	271
60		266	290	278	288	286	282
80		267	292	285	296	290	286
100		273	299	293	307	297	294
120		276	305	296	306	299	296
140		278	303	295	304	301	296
160		281	306	294	306	297	297
180		281	306	291	296	301	295
200		280	301	289	295	300	293
220		275	292	283	286	291	285
240		268	229	265	249	266	256
260		254	218	228	184	187	214
280		188	/	120	/	/	154
单支均值 /mg		263	282	279	282	281	277
划线长度 /m		280	260	275	260	260	267



图2 A产品的书写出墨量曲线图

其次，是两种代表国内平均水平的产品 B 和 C。B 产品的书写性能见表 2，划线长度为 130m 至 176m 之间，符合 QB/T 2777—2015 的书写性能要求。平均出墨量为 14.45mg/m，最大出墨量为 15.95mg/m，前 120m 基本保持出墨量的稳定，划线至 140m 时最小出墨量为 6.5mg/m。其书写出墨量曲线图见图 3。

该产品的灌墨量为 4g，墨水残留率为 46.3%。墨水中苯系物未超标。

表 2 B 产品的书写性能数据表

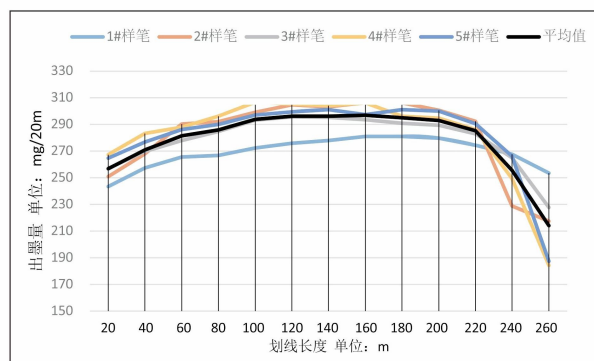
实验条件:	角度	速度	荷重	纸张	仪器	环境	
	70°	8.6m/min	100g	国产中性纸	纤维笔划线仪	23°C 50%	
出墨量 mg 划线长度 m	序号	1	2	3	4	5	20m 均值
	20		265	305	270	279	277
40		279	321	290	298	304	298
60		286	317	291	303	307	301
80		288	319	297	308	309	304
100		285	307	295	302	294	297
120		278	294	288	293	281	287
140		270	266	270	274	135	243
160		254	104	251	257	/	216
180		213	/	122	196	/	177
单支均值 /mg		276	304	282	289	295	289
划线长度 /m		176	147	175	170	130	160



图 3 B 产品的书写出墨量曲线图

C 产品的书写性能见表 3，划线长度为 122m 至 159m 之间，符合 QB/T 2777—2015 的书写性能要求。平均出墨量为 19.85mg/m，最大出墨量为 23.8mg/m，前 100m 出墨量基本稳定，之后开始快速下降，划线至 120m 时最小出墨量为 16.35mg/m，之后出现了分化，两支出墨量还算平稳，另外三支则直线下降至零。其书写出墨量曲线图见图 4。

该产品的灌墨量为 4g，墨水残留率为 36.7%。墨水中苯系物未超标。

表 3 C 产品的书写性能数据表

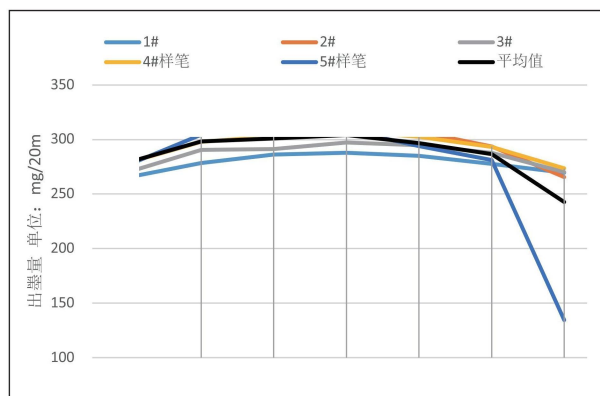
实验条件:	角度	速度	荷重	纸张	仪器	环境	
	70°	8.6m/min	100g	国产中性纸	纤维笔划线仪	23°C 50%	
出墨量 mg 划线长度 m	序号	1	2	3	4	5	20m 均值
	20		357	416	372	394	456
40		368	427	393	410	476	415
60		369	412	403	406	469	412
80		387	408	407	406	458	413
100		384	394	393	376	407	391
120		376	362	384	344	327	359
140		362	289	371	136	41	240
160		246	/	299	/	/	272
单支均值 /mg		372	403	389	390	432	397
划线长度 /m		154	137	159	128	122	140



图 4 C 产品的书写出墨量曲线图

D产品的书写性能见表4，划线长度为68m至100m之间，按照QB/T 2777—2015的书写性能要求为划线100m以上，应该判定为不合格。平均出墨量为15.35mg/m，开始时出墨量最高达到22.45mg/m，然后直线下降，划线长度60m后出墨量已下降至5.5mg/m，线迹严重变淡、干枯。其书写出墨量曲线图见图5。

该产品的灌墨量为3.5g，但是墨水残留率达到了51.4%。墨水中苯系物超标，达到了683mg/kg。

表4 D产品的书写性能数据表

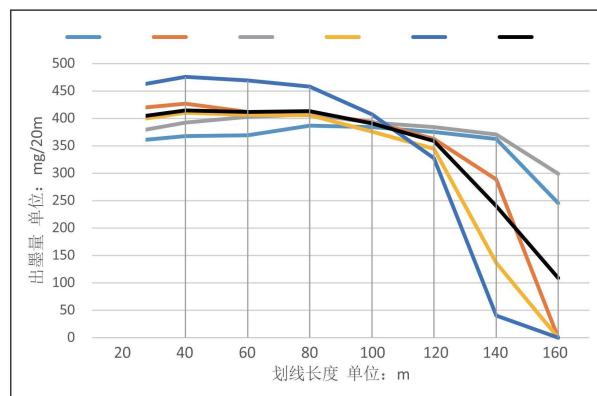
实验条件:	角度	速度	荷重	纸张	仪器	环境	
	70°	5m/min	50g	国产中性纸	纤维笔划线仪	23℃ 50%	
出墨量 mg 划线长度 m	序号	1	2	3	4	5	20m 均值
		20	436	432	415	449	426
	40	439	432	398	441	421	426
	60	423	407	279	368	397	375
	80	323	302	110	212	261	242
	100	100	162	0	0	41	60
单支均值 /mg		344	347	240	294	309	307
划线长度 /m		89	100	68	75	83	83



图5 D产品的书写出墨量曲线图

上述4种产品的主要性能比较结果见表5，平均出墨量曲线图见图6。

表5 4种产品的主要性能比较结果

产品	灌墨量	划线长度	平均出墨量	出墨量波动	墨水残留率	墨水中苯系物
A产品	4.5g	267m	13.85 mg/m	+30mg/20m -48mg/20m	23.9%	未超标
B产品	4.0g	160m	14.45 mg/m	+79mg/20m -70mg/20m	46.3%	未超标
C产品	4.0g	140m	19.85 mg/m	+30mg/20m -154mg/20m	36.7%	未超标
D产品	3.5g	83m	15.35 mg/m	+142mg/20m -266mg/20m	51.4%	683 mg/kg

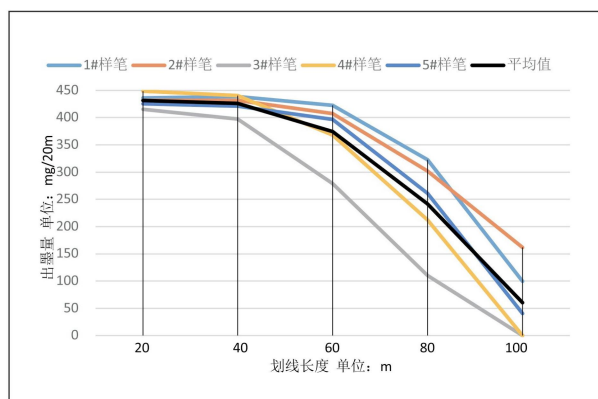

图6 4种产品的平均出墨量曲线图

三、分析探讨

造成记号笔质量问题的原因有很多，比如墨水的黏度、表面张力和密度，如果是颜料型墨水则还有粒径和分散稳定性等因素；笔头的毛细引力大小（以引水速度表征）、笔头的毛细孔数量（以吸水率表征）；储水芯的毛细引力大小（以引水速度表征）、储水芯的毛细孔数量（以吸水率表征）；以及笔头、储水芯和墨水三者之间的匹配结果所导致的书写性能、出墨量大小与波动、墨水残留率等。

本文通过采用同一款产品匹配不同墨水的实验，以及采用同一款墨水匹配不同的纤维储水芯的实验，来分析探讨记号笔的质量问题。

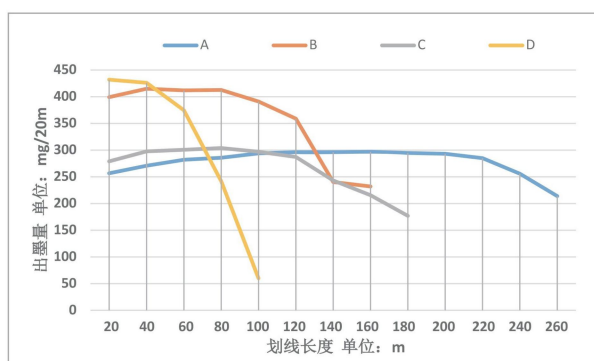
（一）同一款产品匹配不同墨水的实验

采用同一款双头记号笔（大头为斧头型纤维笔头，小头为圆形纤维笔头），纤维笔头和储水芯均为国内主要的笔头与储水芯生产企业制造。匹配甲、乙、丙三家

墨水生产企业（包括国际品牌和国内品牌）的油性记号墨水，每种墨水有黑、蓝、红三种颜色，实验结果数据见表6。

1. 引水速度

从表6数据可见，三种墨水的黏度相差还是比较大的，其中甲最高、乙居中、丙最低，最高与最低之间相差40.6%。表面张力比较接近，其中丙略小于甲和乙。黏度高并且表面张力相当，意味着墨水在同样的毛细孔内流动速度会降低。从图7和图8中就可以看出，笔头的引水速度丙墨水最快、乙墨水居中、甲墨水最慢。同样，储水芯的引水速度也是丙墨水最快、乙墨水居中、甲墨水最慢。并且，由于墨水颜色所需材料及配方的不同，基本呈现红色最快、蓝色居中、黑色相对最慢的规律。



图7 笔头的引水速度



图8 储水芯的引水速度

2. 书写出墨量与划线长度

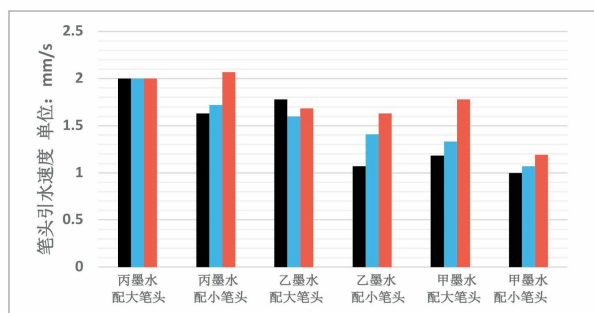
三种样品的出墨量曲线图分别见图9、图10和图11，基本呈现墨水黏度低的出墨量大、划线长度短，墨水黏度高的出墨量小、划线长度长的规律。如果黏度相同则要看表面张力的大小，表面张力小的出墨量会偏大，反之，表面张力大的出墨量会偏小。当然，记号笔书写性能的优劣不能简单以出墨量大小或者划线长度的长短来衡量，必须以产品的主要功能来定位。比如一款在特殊表面作标记的记号笔，为了标记更明显，就应该用粗大的笔头，出墨量应该更大一些，划线长度亦会稍短一些；如果是用于书写的记号笔，不需要写大字的，就应该用细小一些的笔头，出墨量也应该控制得偏小一些，划线长度会长一些。而最关键的是出墨量应该保持平稳，尽可能减小出墨量的波动，并且降低墨水残留量，提高划线长度。

表6 同一款产品匹配不同墨水的实验结果数据表

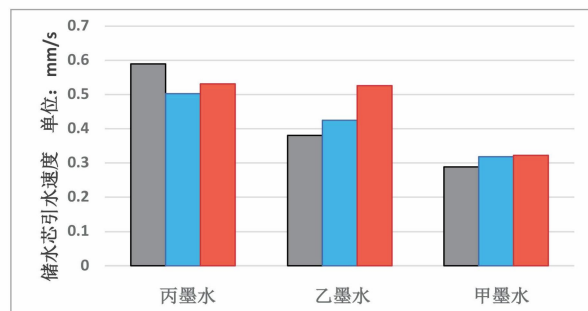
项目	黏度 (mPa·s)	表面张力 (mN/m)	平均出墨量 (mg/m)	划线长度 (m)	墨水残留率 (%)	笔头引水速度 (mm/s)	储水芯引水速度 (mm/s)	比例
甲黑色墨水大笔头	6.9	25.8	14.70	130-176	46.3	1.185	0.289	4.10
甲黑色墨水小笔头			10.60	295-360	41.8	1.000		3.46
甲蓝色墨水大笔头	5.7	25.6	14.90	151-179	46.5	1.330	0.319	4.17
甲蓝色墨水小笔头			11.70	286-315	27.4	1.070		3.35
甲红色墨水大笔头	6.4	25.0	14.65	149-160	31.0	1.330	0.322	4.13
甲红色墨水小笔头			12.45	258-280	31.4	1.190		3.70
乙黑色墨水大笔头	5.0	25.5	17.25	141-144	39.0	1.780	0.481	3.70
乙黑色墨水小笔头			12.80	221-253	39.3	1.070		2.22
乙蓝色墨水大笔头	4.7	26.5	17.00	154-158	36.7	1.600	0.426	3.76
乙蓝色墨水小笔头			13.45	241-250	31.4	1.410		3.31
乙红色墨水大笔头	4.3	26.0	18.65	122-155	27.6	1.630	0.526	3.10
乙红色墨水小笔头			14.35	227-240	26.3	1.630		3.10
丙黑色墨水大笔头	4.4	24.6	17.55	145-200	36.7	2.000	0.590	3.39
丙黑色墨水小笔头			13.20	122-229	33.9	1.630		2.76
丙蓝色墨水大笔头	3.9	24.4	19.75	150-159	36.5	2.000	0.503	3.98
丙蓝色墨水小笔头			14.55	217-239	26.6	1.720		3.42
丙红色墨水大笔头	3.8	24.7	19.80	122-159	26.8	2.000	0.532	3.76
丙红色墨水小笔头			13.45	224-255	24.9	2.070		3.89



图9 甲墨水的样品出墨量曲线图



图10 乙墨水的样品出墨量曲线图

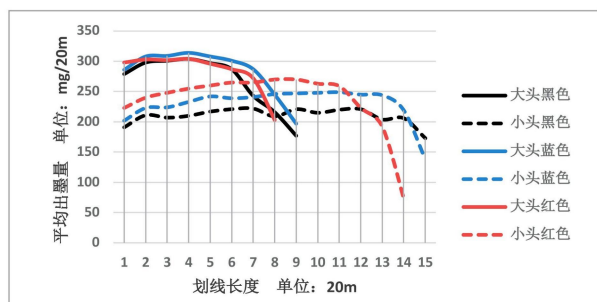

图11 丙墨水的样品出墨量曲线图

3. 墨水残留率

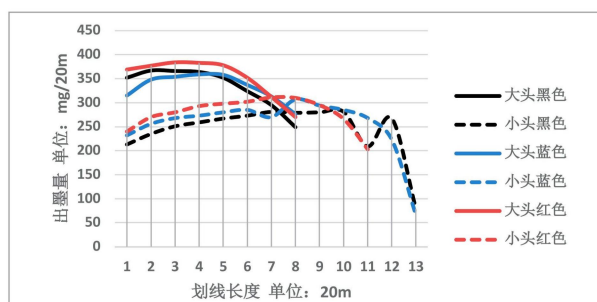
三种墨水的平均残留率分别为甲墨水 37.4%、乙墨水 33.38%、丙墨水 30.9%，基本呈现出同样的墨水，大笔头划线时墨水残留率大，小笔头划线时墨水残留率小；同一家企业的墨水，黑色墨水残留率大、蓝色居中、红色最小的规律。从墨水残留率与笔头引水速度、储水芯引水速度的相关性分析来看，大笔头的引水速度与墨水残留率的相关性相对较强（见图 12），小笔头的引水速度与墨水残留率的相关性相对较弱（见图 13），储水芯的引水速度与墨水残留率的相关性介于两者之间（见图 14）。

表 6 中最后一列的“比例”是表示笔头的引水速度与储水芯的引水速度之比，也就是笔头引水速度快于储水芯引水速度的倍数，表 6 的数据是在 2.22~4.17 的范围

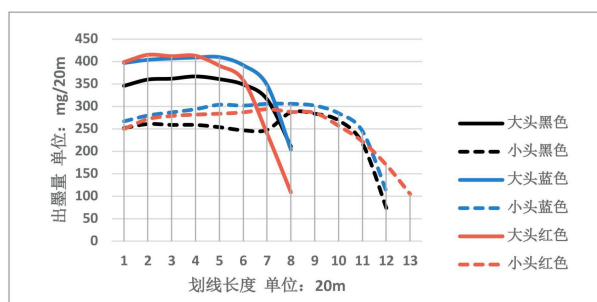
内。这种比例与墨水残留率的相关性见图 15，当这种比例在 2.2~4 以内的范围时，墨水残留率在 40% 以下，一旦超过 4 以上，则墨水残留率明显上升，说明笔头的引水速度必须比储水芯的引水速度快，但是，并非越快越好，而是应该根据不同的需求控制在一定的范围内。



图12 大笔头引水速度与墨水残留率的相关性



图13 小笔头引水速度与墨水残留率的相关性

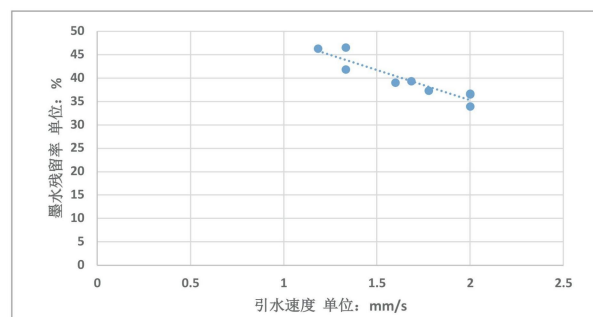

图14 储水芯引水速度与墨水残留率的相关性

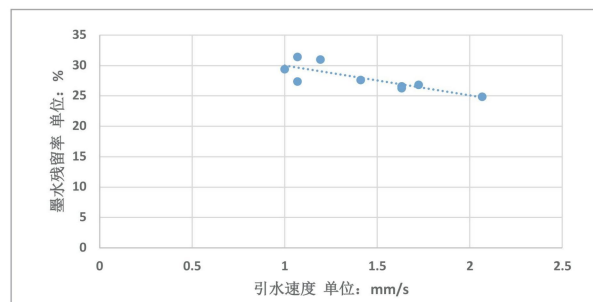

图15 笔头与储水芯引水速度比例对于墨水残留率的相关性

(二) 同一种墨水匹配不同储水芯的实验

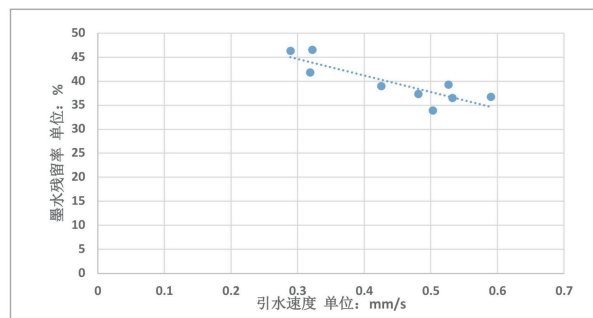
采用同一种水性记号墨水，匹配4家企业（包括国际品牌和国内品牌）的相同规格的纤维储水芯，实验结果数据见表7。

表7 同一种墨水匹配不同储水芯的实验结果数据表

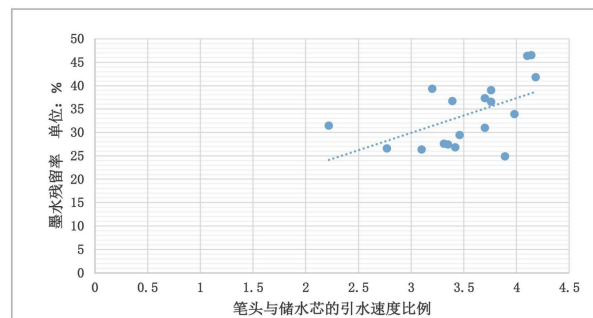
样品	Y1	Y2	Y3	Y4
外形尺寸 (mm)	Φ5.8×83	Φ5.8×83	Φ5.8×83	Φ5.8×83
未吸入液体的储水芯质量 (g)	0.652	0.637	0.612	0.581
吸入液体后的储水芯质量 (g)	1.982	2.092	2.102	2.110
储水芯纤维丝质量 (g)	0.395	0.379	0.353	0.323
储水芯包覆薄膜质量 (g)	0.257	0.258	0.259	0.258
储水芯吸水率 (%)	69.85	71.66	73.98	78.35
引水速度 (mm/s)	0.148	0.145	0.141	0.138
划线长度 (m)	550	560	560	570
平均出墨量 (mg/m)	1.557	1.602	1.654	1.686
墨水残留率 (%)	27.14	25.46	23.27	19.95

纤维储水芯是由纤维丝束组成的圆柱状物体，依靠纤维丝之间形成的毛细管的毛细作用，纤维储水芯可以将液体吸入储存，并根据需要予以释放。由于纤维种类繁多，有天然纤维和化学纤维、纤维丝有粗细及不同截面形状、还有长丝与短丝之分，因此纤维丝组合可以采用胶黏剂粘合、加热融合以及不加任何其他东西的自然组合等不同方式。因此，纤维储水芯广泛应用于书写工具、化妆品、家居用品和医疗器材等各方面。

记号笔的纤维储水芯最早采用天然纤维粘合的毛毡，或者类似多股棉条缠绕外面用线捆绑后形成圆柱状物体^[3]（见图16），吸入墨水后放入笔杆内，通过毛毡笔头或纤维笔头将纤维储水芯中的墨水引出用以书写或标记。由于均为短纤维，纤维储水芯中的毛细管的走向是杂乱无序或者断断续续的，使得纤维储水芯中吸入的墨水最终被释放的比例偏低，墨水残留量比较大。化学纤维被普遍使用后，纤维储水芯亦开始采用化学纤维，例如醋酸纤维素纤维等。随着书写工具功能与用途的扩展，墨水的种类越来越多，

不仅有染料型、还有颜料型、以及金属粉末颜色；不仅有水性的、还有油性的，包括醇基和溶剂型等等，不得使用各种热塑性纤维，特别是聚酯纤维代替醋酸纤维素纤维^[4]。聚酯纤维的综合性能在化学纤维中较为优异，其强度、弹性模量、弹性及弹性恢复、耐光性、耐溶剂性都较好，因此得到广泛的应用，产量已在所有化学纤维总量中占据绝对比例。

目前，记号笔的纤维储水芯主要采用截面为圆形的聚酯纤维丝，通常采用单丝纤度为1~15 dtex的低弹长丝，外部包覆一层聚丙烯薄膜^[5]（见图17）。纤维储水芯的主要功能是储存墨水，希望在相同体积的情况下尽可能多储存，通常是通过减少纤维量来增加纤维丝束内毛细管直径，从而增加墨水的储存量。但是，由于纤维丝束内毛细管直径增大而使得毛细力有所减弱，在耐冲击性实验时有可能会产生漏墨现象；同时，各种笔头从纤维储水芯中吸取墨水时要容易并且能持续，纤维储水芯中墨水残留量越少越好。此外，书写工具的笔头向上垂直长时间存放，纤维储水芯中墨水可能因重力作用而下沉，严重的甚至会使笔头附近的纤维中没有墨水而无法书写。如果希望纤维储水芯中的墨水尽可能保持稳定，需要减小纤维丝束内毛细管直径，增强毛细力，或者通过改变纤维丝表面性能，使其与墨水的吸附力增强，或者增加纤维丝的卷曲度，而这一切正好与前述要求背道而驰。因此，纤维储水芯的选择必须与墨水性能、笔头性能相匹配。



图16 最早的纤维储水芯 图17 聚丙烯薄膜包覆的储水芯

从表7数据可以看到，即使采用相同材质与截面形状的纤维丝、纤度也基本相似，但是由于纤维丝表面性能不同、

纤维丝卷曲度不同、以及单一规格纤维丝和两种不同规格纤维丝搭配的不同，4种样品的差异还是很大的。在灌注同样量墨水的情况下，样品Y1因为丝密度最大，所以吸水率亦最低，并且释放的墨水量也是最少的，造成墨水残留率最大；样品Y4因为丝密度最小，所以吸水率亦最高，并且释放的墨水量也是最多的，墨水残留率最小。表面上看似似乎由丝密度来决定这一切，目前它也确实是储水芯与墨水、笔头匹配的主要调控手段。然而，实际上并没有那么简单，针对同一种墨水和笔头，储水芯丝密度调整的范围是比较窄的，稍微不慎就会造成质量问题。我们分析检测了样品Y1、Y2和Y3的纤维丝的表面性能，其接触角基本接近，都是比较大的（见图18），而样品Y4的接触角就明显小（见图19）。此外，样品Y1、Y2和Y3的纤维丝的卷曲度也基本接近，而样品Y4的卷曲度明显要大不少（见图20），并且纤维丝的卷曲度也不一样，应该由两种不同卷曲度的丝组合而成，中间的丝卷曲度稍小，外围的更大一些，也许这就是样品Y4性能优异的秘密所在。

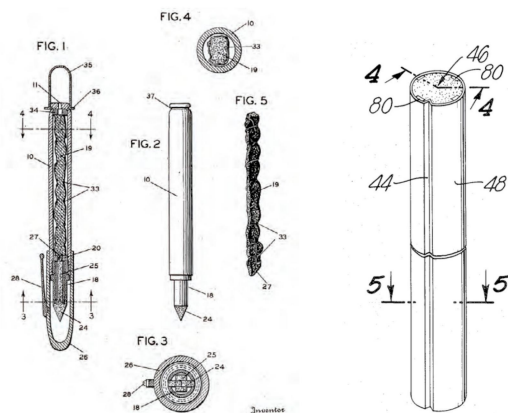

图 18 接触角大的纤维丝



图 19 接触角小的纤维丝

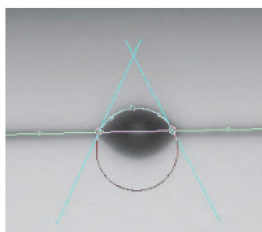

图 20 纤维丝卷曲度比较

四、结语

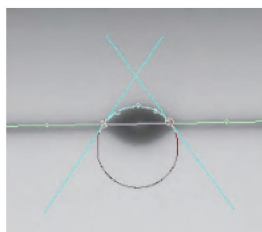
对于记号笔的质量问题，首先应该关注墨水的质量，因为安全环保方面的问题大部分

是由墨水引起的，书写线迹的附着力强弱也是由墨水性能决定的。同时，墨水性能亦是影响书写出墨量大小和波动、以及墨水残留率的重要因素。

其次应该根据墨水的性能选择合适的笔头与储水芯，

或者亦可以根据已有的笔头性能来选择墨水和储水芯。对于笔头来说，应该选择引水速度较快的（要注意搞清楚是笔头本身毛细引力大，还是用表面活性剂浸泡过的效果，表面活性剂浸泡可能开始有效），同时吸水率较大的，当然，相应的储水芯性能也要跟上，否则结果可能会更差。如果墨水是染料型的，黏度比较低、表面张力比较小的，笔头的引水速度不需要很快，吸水率也不需要很大；如果墨水黏度较高，是颜料型的（特别是金属色的），在选定笔头的引水速度后，应该选择吸水率较大的，例如在 55%~75%^[6] 之间。

对于储水芯来说，目前受到的重视度是不够的，似乎就是个配角，只要能用了就可以了，殊不知很多记号笔的质量问题就源于储水芯，尤其是影响墨水残留率的重要因素。有条件的话应该用接触角测力仪检测储水芯中纤维丝的接触角，以及纤维丝的卷曲度大小。根据本文的初步实验，笔头引水速度与储水芯引水速度的比例应该控制在 2~4 的范围内比较好。如果成本允许的话，还可以选择异形截面的纤维丝，例如十字形或 Y 形等，同样规格的储水芯采用同样数量的单丝，十字形纤维丝束所形成的毛细管数量要比圆形多 37.9%，这就意味着孔隙率（吸水率）的明显提高^[7-9]。

总之，记号笔的墨水、笔头和储水芯三者匹配关系非常重要，选用时务必要实验分析到位，找到最佳的配合。🔗

（来源：期刊《中国制笔》2022 年 02 期）

参考文献

- [1]Black D A.Fiber Tipped Pens[J].The Journal of Criminal Law, Criminology,and Police Science,1966,57(4).
- [2]中国制笔协会.2021年1-12月销售收入同比增长21.57% [R/OL]. (2022-02-16) [2022-08-01].http://www.china-writing.com.cn/Z_Show.aspx?type=31228.
- [3]GOTTLIEB M C.Fountain pen with filling cap: US 2640216[P].1953-06-02.
- [4]DAUGHERTY P M,LOVEJOY C K,VAUGHAN H L.Fountain pen having a porous rod type nib: US 3400998[P].1968-09-10.
- [5]DICK,FRANKLIN S,PETER H.Extruded fibrous liquid reservoir and method of making same: US 3767520[P].1973-10-23.
- [6]SEXTON,MARTIN N.Metallic ink and capillary marker: US 20030129015[P].2003-07-10.
- [7]王其,翟涵,薛斌.不同截面纤维的毛细管特性研究[J].合成技术及应用,2003,18(3): 3-7.
- [8]朱方亮,张艳,庄毅,等.异形聚酯纤维束芯吸效应的分析[J].合成纤维工业,2006,29(3): 7-9.



政策法规

宁波出台 16 项举措支持企业稳岗优工促生产

12月22日，宁波出台《关于支持企业稳岗优工促生产的若干举措》，围绕支持企业抢抓生产先机、持续推进企业降本减负、强化企业要素保障、开展暖心留员工活动等方面提出16项举措，更好统筹发展和安全，突出做好稳增长、稳就业、稳物价工作，支持企业稳岗优工促生产，确保重点企业不停产，重点项目不停工。具体措施如下：

一是在坚决守住安全生产底线前提下，鼓励订单饱满企业和建设任务重、工期紧的重大项目施工企业合理制订春节期间生产建设计划，根据实际情况调度增加产能安排。以“大优强”培育企业和2022年度产值10亿元以上的制造业企业为重点，对2023年第一季度工业产值同比增长10%以上的企业，按同比每再增加1个百分点予以10万元奖励，每家企业最高奖励80万元。对2023年第一季度抢抓建设成效显著的建筑业企业给予评优评奖优先推荐。

二是鼓励春节期间生产的企业采取发放留岗红包、过年礼包、改善工作和生活条件等方式，提高留甬员工春节期间坚守岗位积极性。对2023年1月21日至2月5日期间坚持生产的宁波企业，按坚守岗位的外省籍参保员工每人500元的标准发放一次性留工补贴。各区（县、市）可结合实际制定实施留甬员工激励措施。

三是支持市级“大优强”培育企业建立产业链供应链购销体系，对采购现有产业链

供应链内符合条件的中小微工业企业产品或委托加工、且单家企业的新增采购或委托加工额达到500万元（含）以上的，按照不超过30万元/家的标准予以奖励；对采购现有产业链供应链外的新增配套的符合条件的中小微工业企业产品或委托加工、且单家企业新增采购或委托加工额达到200万元（含）以上的，按照不超过50万元/家的标准予以奖励。每家“大优强”培育企业的累计奖励额度最高不超过300万元。

四是支持市级行业协会主办（或承办）省级及以上部门、行业协会的专业展会，对符合条件企业参展标准展位在100个（含）以上的，按参展展位费50%、最高不超过4000元/个的标准给予补助；对市级行业协会组织符合条件企业参加国内、市外专业展会、且组织企业10家（含）以上的，按每个参展展位费50%、最高不超过6000元/个的标准给予补助。

五是鼓励金融机构加大对稳岗优工企业的信贷支持。春节期间建设不停歇的重大项目，涉及临时用地复垦押金的，可以银行保函的方式代替。

六是按照国家规定，延长阶段性降低企业失业保险费率政策至2023年4月30日。将企业补缴社会保险费的期限延长至2023年底，缓缴的社会保险费可采取分期或逐月等方式补缴，补缴期间免收滞纳金。

七是放宽企业引育留用紧缺高技能人才奖励条件，对企业2022年、2023年使用

在甬缴纳社保费累计满3年，且持有宁波紧缺职业工种目录高级工及以上职业资格证书（技能等级证书）人数不少于上年的，按每人600元的标准给予企业奖励。

八是持续推进减税降费，全面落实增值税期末留抵退税、小微企业减免“六税两费”、小型微利企业减征所得税、研发费用加计扣除、固定资产加速折旧、支持科技创新进口等税收优惠政策。

九是实施春节返岗交通补助。2023年1月21日至2月5日，对企业组织员工返岗，或省外劳务协作输出地输送员工返岗的，符合条件的按包车费用的50%给予补助，最高不超过20万元；对自行到宁波企业返岗就业的非本市户籍员工给予返岗交通补助，补助标准为市外省内100元/人、华东地区300元/人、华东地区以外500元/人。

十是开展“甬上乐业·好企待你”系列招聘活动，强化“十省百城千县”劳务协作，增加直播带岗、远程招聘、线下招聘和赴外招聘会场次，满足企业急需用工需求。对参加市本级组织的赴外招聘活动的企业，最高给予2000元/次的补助。对元旦春节期间为企业新引进5名员工以上的人力资源服务机构，按500元/人标准给予奖励，最高不超过10万元。2022年12月至2023年3月，“甬上乐业”宁波市人力资源综合服务平台开设专区免费为企业发布用工需求、向求职者推送匹配岗位。

十一是加强供电、供水、供气、供热和交通运输等部门间沟通协调，完善应对极端天气应急预案，保障各类生产要素稳定供应。

十二是发放“奔甬而来”系列新春福利。春节期间，面向留甬过年的市外员工，随机发放1000万元留甬过年专属消费券，以及“美好·团年饭”、文旅活动月等特色活动券。开展“5·1服务卡”迎春系列活动，赠送快递抵用券、宁波特产礼盒、意外保险等特惠产品，定期推出文旅出行特惠抢购。鼓励电信运营企业提供新春套餐、宽带、手机流量等特惠服务。

十三是开展“留甬过年”系列暖心活动。举办“在宁波过大年”美食、市集、赏花、采摘等新春文旅节庆惠民活动，各地工会场馆、国有投资的体育场馆、综合性广场、非古建筑及遗址类国有博物馆、美术馆等，向留甬员工和家属免费开放。

十四是推动义务教育段学校提供留甬员工子女的寒假托管服务，开放图书馆、阅览室、运动场馆等资源，开展各类文体活动。鼓励有条件的企业、社区、青少年宫等开展多样化的托管服务，组织志愿者参与关爱留甬员工子女。组织“我与宁波这座城”研学活动等丰富多彩的寒假活动，解除留甬员工后顾之忧。

十五是保障留甬员工合法权益，指导企业与员工协商制订春节错峰避峰放假和调休计划。春节期间安排员工正常工作的企业，应按规定支付工资和加班工资。大力开展根治欠薪冬季专项行动，加大人力资源服务机构管理，加强隐患排查和纠纷处置，确保员工按时足额领到工资。

十六是指导生产企业加强健康知识宣传，由企业向留甬员工发放防疫礼包，向返甬员工推送防疫提醒，引导员工加强自身健康监测和个人防护。



关于工业冲刺四季度勇夺“开门红”和稳产提质的若干意见

为贯彻落实全国稳住经济大盘等系列会议精神和稳经济一揽子政策措施，以及全省、全市经济稳进提质攻坚行动工作推进会要求，进一步强化政策和服务供给，积极应对我市工业经济面临的困难和挑战，全力推进工业企业稳生产、稳订单、提质效，奋力冲刺四季度，勇夺“开门红”，促进工业经济平稳健康发展，现提出如下意见。

一、支持企业冲刺四季度。

以“大优强”培育企业和2021年度产值10亿元以上的制造业企业为重点，建立市级重点服务企业培育库，深化实施开展“三稳三提”企业服务专项活动和“千名干部助企纾困精准服务”专项活动，清单化跟踪服务，及时协调解决企业生产经营中的困难问题，全力支持企业抢订单、调结构、稳产达产。对符合条件的企业，冬季有序用电期间全力予以保障。对四季度工业产值同比增长10%以上的企业，按每同比再增加1个百分点予以10万元奖励，每家企业最高奖励80万元。

二、支持企业勇夺“开门红”。

以“大优强”培育企业和2022年度产值10亿元以上的制造业企业为重点，建立市级重点服务企业培育库，鼓励企业抢订单、留工优工，提前增加原材料等储备，合理安排2023年一季度生产计划。指导疫情防控闭环生产企业制订“三区四不”专项方案并做好演练。对2023年第一季度工业产值同比增长10%以上的企业，按每同比再增加1个百分点予以10万元奖励，每家企业最高奖励80万元。

三、鼓励产业链供应链上下游协同。

支持市级“大优强”培育企业（集团及注册在宁波的集团控股和全资制造业子公司，下同）建立本地产业链供应链购销体系，支持“大优强”培育企业加大向本地中小微企业采购或委托加工产品的力度。对采购或委托加工现有产业链供应链内符合条件的中小微企业工业产品、且单家企业的新增采购或委托加工额达到500万元（含）以上的，按照不超过30万元/家的标准予以奖励；对采购或委托加工现有产业链供应链外的新增配套的符合条件的中小微企业工业产品、且单家企业的额度达到200万元（含）以上的，按照不超过50万元/家的标准予以奖励。每家“大优强”培育企业的合计奖励额度最高不超过300万元。

四、支持企业加大国产装备改造。

发布宁波市整机（成套）装备产品应用推荐目录，开展整机装备企业与技术改造企业专项对接活动，支持企业国产化装备更新改造，设立国产化装备更新改造专项。对企业采购符合条件的国产化装备、且投资额达到100万元（含）以上的项目，按投资额5%的标准予以奖励，每家企业最高奖励额度不超过100万元。对列入市级重点扶持的投资项目按“从高不重复”原则予以支持。关联企业间采购不在奖励范围内。

五、支持企业拓市场抢订单。

支持市级行业协会主办（或承办）省级及以上部门、行业协会的专业展会，对符合条件企业参展标准展位在100个（含）以上的，按参展展位费50%的标准、最高不超过

4000 元/个给予补助；对市级行业协会组织符合条件企业参加国内、市外专业展会，且组织企业 10 家（含）以上的，按每个参展展位费 50% 的标准、最高不超过 6000 元/个给予补助。

六、支持消费品促销活动。

实施消费品工业增品种、提品质、创品牌“三品”行动，组织企业拓市场、稳生产，加强宣传推广，打响“宁波制造”品牌。支持消费品工业企业、协会，以及直播机构、电商平台等第三方机构开展“甬尚优品”直销行活动，对组织符合条件消费品工业企业 10 家以上，按场地（设施）租赁、流量购买以及宣传、劳务等实际支出费用给予不超过 50% 的补助，单场活动最高补助金额不超过 25 万元（含）、且不超过单场活动总销售额的 10%。

支持“大优强”培育企业自行组织或通过第三方机构举办年度（季度）采购商大会，并新增组织符合条件的企业 30 家（含）以上，给予一次性 10 万元补助。

七、支持数字化改造诊断服务。

实施企业数字化改造“三个全覆盖”行动，以全市重点（细分）行业中小企业数字化改造为重点，遴选一批优秀智能制造工程服务机构，开展数字化供需对接活动，为中小企业数字化改造提供诊断服务。对诊断服务企业数量多、效果好的智能制造工程服务机构，给予最高 50 万元的分档奖励，单个机构的合计最高奖励额不超过 100 万元。

八、加大宣传力度。

依托国家、省、市各类媒体，加大对我市优质企业和产品的宣传报道，进一步扩大宁波企业及产品的影响力。（责任单位：市委宣传部、市经信局）

本意见自发布之日起施行至 2023 年 6 月 30 日。由市制造业办、市经信局、市财政局负责解释。本意见与国家、省、市其他同类政策标准不一致的，按从高不重复原则执行。



八面来风

发展指数有所下降 中小企业恢复基础仍待稳固

近日，记者从中国中小企业协会获悉，11月以来，国内疫情多发散发频发，人流物流受阻，市场不确定性增多，经济下行压力加大，中小企业恢复的基础有待稳固。

数据显示，11月，中小企业发展指数（SMEDI）为88.1，比上月下降0.1点，自6月起逐步下降，低于2021年同期水平。分项指数2平6降，分行业指数1升1平6降，下降的面有所扩大，宏观经济感受指数和资金指数持平。在众多指数下降的行业中，下降较为明显的是建筑业和信息传输计算机服务软件业指数，只有贴近民生的批发零售业指数上升。部分行业受疫情影响较大，市场需求偏弱，企业效益承压，投资意愿不足。此外，中小企业开工率有所回落，复工达产率亟待提升。

8个分行业指数1升1平6降。受疫情影响，多数行业指数下降，特别是交通运输和接触性服务业下降明显。工业、建筑业、交通运输邮政仓储业指数由升转降，房地产、信息传输计算机服务软件业和住宿餐饮业指数连续下降，社会服务业指数由降转平，批发零售业指数由平转升。从景气状况看，8个分行业指数均处于景气临界值100以下。

8个分项指数2平6降。市场、成本、劳动力和效益指数由升转降，综合经营和投入指数连续下降，宏观经济感受指数由升转平，资金指数由降转平。从景气状况看，资金指数和劳动力指数处于景气临界值100以上，成本指数仍处于不景气区间，宏观经

济感受指数、综合经营指数、市场指数、投入指数和效益指数均处于景气临界值100以下，效益指数一直处于最低位。

从中小企业发展指数来看，当前中小企业运行呈现以下主要特点：

企业发展信心有待巩固。11月，反映企业信心状况的宏观经济感受指数为96.5，与上月持平。从细项看，宏观感受指数为101.2，比上月下降0.1点，高于景气临界值100；行业运行指数为91.7，与上月持平。

市场预期有待提振。11月，市场指数为80.1，环比下降0.2点。所调查的8个行业中，5个行业销售量、4个行业订单指数和销售价格指数均下降。

成本有所下降，但仍处高位。11月，成本指数为112.6，比上月下降0.2点，仍处于不景气区间，说明成本压力依然较大。

资金紧张状况有所缓解。央行多措并举“精准滴灌”中小企业，效果开始显现。近期央行降准释放流动性，企业现金流紧张状况有所改善。11月，资金指数为100.8，与上月持平，处于景气临界值100以上。流动资金指数为85.3，与上月持平。融资指数为90.6，环比上升0.1点。所调查的8个行业中，5个行业融资指数上升、5个行业应收账款下降。

劳动力市场供需总体稳定。随着一系列稳就业保民生政策落地见效，劳动力指数继续处于景气区间。11月，劳动力指数为105.5，比上月下降0.1点。

企业效益状况仍然不佳。11月，效益指数为73.1，比上月下降0.2点，仍处于历史较低位。所调查的8个行业中，5个行业效益指数下降。企业投资意愿不足。

企业生产经营困难、盈利能力下降，对未来前景心存忧虑，影响扩大再生产的投资意愿。11月，投入指数为81.5，比上月下降0.2点。

东部和西部地区指数低位略升。11月，东、中、西部和东北地区指数分别为88.4、89.2、87.2和80.5。东部和西部地区指数均比上月上升0.1点，中部和东北地区指数分别下降0.1和0.2点。

中国中小企业协会表示，总的来看，11月受各地疫情多发影响，经济恢复势头仍然

较弱，实体经济困难加剧。中国中小企业协会认为，当前是巩固经济回稳向上基础的关键时间点，必须紧抓不放保持经济持续恢复态势，为明年经济开好局起好步创造良好条件。要进一步明确疫情防控政策导向和内涵，统一各地防控标准和执行力度，着力稳定和增强市场预期。要深入落实稳经济一揽子政策措施，稳就业稳物价，保持经济运行在合理区间，力争实现较好结果。要不断优化营商环境，激发市场主体活力，持续保障交通物流畅通，坚定中小企业发展信心，带动包括民营企业在内的社会资本投资。要继续加大金融对实体经济支持力度、特别是普惠小微信贷和民企发债，切实减轻中小企业负担。（来源：中国工业报）

跨境电商新国标已至 中国企业如何抢滩登陆全球市场？

国家市场监督管理总局日前公布《中小企业跨境电商综合服务业务管理规范》《跨境电子商务交易服务质量评价》等4项跨境电子商务国家标准。专家认为，跨境电商领域4项新国标“打包”发布，为跨境电商领域走出国门、走向世界提供更多标准化支持，中国企业“买全球卖全球”将更“有谱”。

• 拓展外贸新空间

近几年，中国跨境电商产业进入快速发展阶段，已成为中国对外贸易增长的核心动力。据海关统计，中国跨境电商进出口规模5年来增长近10倍。跨境电商占外贸的比重由2015年的不到1%增长到2021年的4.9%。2021年中国跨境电商进出口规模达1.92万亿元人民币，同比增长18.6%。业内人士认为，

跨境电商产业呈现显著特点。从商品看，九成以上的跨境电商货物为消费品。从企业主体来看，跨境电商大幅降低国际贸易的专业化门槛，中小微企业成为新型贸易经营者，民营企业占比超过九成。从渠道看，跨境电商从依托第三方平台为主，逐步开发出独立网站、社交网站、搜索引擎营销等多种新渠道。从节点看，作为跨境电商重要的境外节点，海外仓已成为新型外贸基础设施。目前，中国海外仓数量已超2000个，面积超1600万平方米，更多市场主体参与到海外仓建设中。

自《区域全面经济伙伴关系协定》（RCEP）今年正式生效实施以来，RCEP区域合作不断深化。RCEP降低了成员方之间跨境贸易的关税成本，其中受影响



最大的是传统高税率行业，例如食品、农业、消费品和汽车领域。

7月27日第二届消博会上，RCEP成员国参展热情高，日本、韩国、马来西亚等成员国总参展面积超过5000平方米，较首届增长近20%。在消博会2022消费创新论坛上，RCEP区域跨境电商进口(B2C)指数报告首次发布。报告显示，RCEP区域跨境电商零售进口总指数呈现“逐浪上升、快速增长、周期变化”的趋势。3.5年间上涨1.96倍，2019年至2021年的年化增长率达33.2%，是同期海关总署“中国-东盟贸易指数”增速的1.69倍，体现出RCEP区域数字贸易活力强劲。

• 促进规范化发展

“本次发布的4项跨境电子商务国家标准，对于提升跨境电商的整体发展水平具有重要作用。”孙兆洋认为，一是能够有效指导外贸综合服务企业及其合作的服务商，面向中小微企业开展跨境电商综合服务的运营和管理，提升外贸综合服务的质量、降低交易风险、促进外贸综合服务行业的健康发展。

二是通过规范汉语、英语、法语、西班牙语、韩语、阿拉伯语、俄语等7种主要语言环境下多语种跨境电子商务交易商品的分类与命名、产品信息描述，保证相关产品分类及命名、信息描述在各文化背景和语言环境中的一致性和准确性，提高跨境电商的交易质量、降低交易成本。

三是紧密围绕跨境电子商务发展交易服务过程中出现的信用体系不健全、知识产权意识薄弱、跨境交易欺诈难处

理、维权难等问题，开展跨境电子商务交易服务质量评价，以评促建、以评促优，对于推动跨境电子商务交易服务信用体系建设、提高跨境电子商务平台经营者和平台内经营者的服务质量，保护境内外消费者的合法权益，打造诚信、规范的跨境电商交易环境，为跨境电子商务的良性互动和健康发展提供必要的制度保障和沟通渠道。

商务部研究院电子商务研究所副研究员洪勇表示：“4项新标准的出台有助于在跨境电商综合服务领域形成统一规范，提升跨境电商服务水平，为跨境电商产品信息描述提供模板，促进跨境电商产品合规，约束跨境电商企业行为，实现跨境电商领域高质量可持续发展。”

• 提升行业竞争力

近年来，国务院先后分6批设立132个跨境电商综合试验区，覆盖30个省区市。多部门探索形成以“六体系两平台”为核心的跨境电商综试区制度框架，在交易、支付、物流、通关、退税、结汇等各环节的技术标准、业务流程、监管模式和信息化建设等方面先行先试。

2021年4月，《跨境电子商务产品质量评价结果交换指南》《跨境电子商务出口商品信息描述规范》等5项国家标准公布。此次4项新国家标准为跨境电商规范发展又增加了“说明书”。据悉，4项新标准发布之后，还会针对标准的范围和适用对象开展应用、实施、验证和改进。首先会面向不同的标准实施主体制定相关标准实施细则，与跨境电商综试区、跨境电商园区、跨境电商平台或跨境电商企业等合作开展标准的试点工作。

作。根据试点结果，不断完善和修改标准内容，进一步推广标准的应用实施。

洪勇认为，从政策来看，要支持跨境电商平台企业做大做强，培育具有竞争力的跨境电商综合服务企业。鼓励有实力的跨境电商企业以自建或租赁方式建设海外仓，提升跨境电商出口的竞争力。此外，银行机构与跨境电商平台、市场采购贸易联网信息平台通过系统直联模式，加强贸易真实性审核，提升跨

境电商人民币结算效率。应优化跨境电商园区服务，加快建设综合服务平台、物流分拣流水线、保税仓库等基础服务设施，提升跨境电商公共服务平台运维水平和运行效率。在物流方面，可依托水、陆、空综合物流优势，把握自贸区、综合保税区、综试区等政策机遇，加快建设整合供应链体系，为跨境电商发展提供高效服务。

多重因素推升人民币 外贸能否稳收尾？

人民币汇率继11月累计上涨1300个基点，12月第一周探至7附近后，本周人民币继续强势走高，12月5日，人民币兑美元汇率强势重返“6区间”。截至记者发稿时，在岸和离岸人民币兑美元汇率均涨破6.98，这也是继9月下旬以来，人民币汇率首次“破7”。对外贸来讲，人民币走高有利于进口，但对应外币贬值，国外企业商品采购价格相对昂贵，成本增加也有不利于出口的一面，会减弱我国出口企业在国际市场的竞争力。

内外因素相互叠加

中国经济基本面状况是影响人民币走势的基石。今年以来，中美利差与货币政策存在极限关系，中美货币政策分化，加之国际资本市场波动，国内防疫政策趋于稳定，这些都促使人民币在高波动下走强。

“随着国内持续优化防疫措施、相关部门稳楼市政策持续加码和一揽子政策措施落地见效等，市场对国内经济复苏前景更加乐观。”金融市场部宏观研究员周茂华在接受《中国贸易报》记者采访时分析，人民币

强劲反弹受内外部因素共同推动。一方面，国内经济复苏前景趋于乐观，另一方面，市场预期美联储加息节奏趋缓，导致近期美元大幅回落，同时市场对美国经济衰退的担忧也有所加剧。

记者观察到，11月以来，美元指数单月下跌5.02%，创下12年以来单月最大跌幅，且态势或将延续至明年初。此外，近日多数国际研究机构公布的经济数据表明，美国核心通胀出现见顶迹象，美元指数和美债收益率都将大幅回调。

此外，值得注意的是，11月初以来，美国十年期国债收益率已从4.05%跌至3.51%上下，与之相比，中国十年期国债收益率已从2.65%升至2.9%上方，中美利差倒挂幅度缩小。在政策端，近期中国央行降准政策正式落地，释放长期资金约5000亿元，补充了市场的流动性，提振市场信心。因此，综合各项经济指数，市场普遍预期，在美国经济下行压力下，中国经济预期向好，大大减弱了人民币贬值压力。

相关部门多次表示，保持人民币汇率在



合理均衡水平上基本稳定。中国央行副行长潘功胜近期公开表示，中国外汇市场展现新特征，韧性不断增强，人民币资产避险属性日益凸显。特别是，与前两次美元升值时期相比，2021年以来人民币汇率对美元指数波动的敏感性降低。跨境资金流动虽有波动，但总体平稳有序。

外贸更应聚焦主业

在国内经济基本面向好的预期带动下，人民币韧性有望实质性增强。不过也有分析人士指出，出口型外贸企业年末集中结汇也共同推高了人民币汇率的此轮上涨。

“按照通行做法，外贸企业会在年底加大结汇力度，用于员工薪资和相关供应商的费用结算，这会导致人民币的季度性需求增长。”一位能源类外贸企业人士向记者证实说。

不过，该分析人士认为，年底结汇需求只会在短期内对人民币汇率上升有影响，并不会从根本上影响人民币走势，关键还是市场因素。对于外币收入比重大、外币负债较多的企业而言，应积极适应人民币汇率双向波动的弹性和幅度加大的新常态，牢固树立汇率风险中性的理念，加强风险防范意识和能力，做好汇率风险评估与风险应对。

也有一些外贸人士向记者透露，为了应对近期人民币汇率的持续上升，一些中小外贸企业往往会选择尽快结汇。但对于大型的出口型企业，他们则会进一步降低综合成本，有时也会考虑和相关客户沟通重新定价，甚至与银行沟通，以期实现“锁汇避险”。

对于外资来讲，虽然从理论上讲，现在可能是他们投机转场和套利比较好的时间，但近年来中国的政策管理和调控也越来越成熟，外资的冲击也将非常有限。

“中国宏观经济政策以我为主，利率和汇率走势相对独立，令人民币债券在全球资产配置中呈现较好分散化效果。”潘功胜对此表示。

对于未来人民币汇率趋势，随着我国经济稳步恢复，国际收支基本平衡，货币政策延续稳健基调，人民币有望在均衡水平附近双向波动。

对于外部因素，周茂华建议，在欧美央行延续收紧政策，国际政治经济依旧复杂多变的境况下，相关外贸企业应坚持理性选择，聚焦主业，也可善用汇市衍生品工具管理好风险，在外贸领域逐步增加人民币跨境使用，有效规避汇率波动风险。（来源：中国贸易报）

关于中外人员往来暂行措施的通知

各省、自治区、直辖市及新疆生产建设兵团应对新型冠状病毒感染疫情联防联控机制（领导小组、指挥部），国务院应对新型冠状病毒感染疫情联防联控机制各成员单位：

为深入贯彻党中央、国务院决策部署，现制定新型冠状病毒感染乙类乙管后中外人员往来暂行措施，于2023年1月8日起

实施。现就有关事项通知如下：

一、远端检测

来华人员在行前48小时进行核酸检测，结果阴性者可来华，无需向我驻外使领馆申请健康码，将结果填入海关健康申明卡。如呈阳性，相关人员应在转阴后再来华。

二、入境检疫

不再对入境人员实施全员核酸检测，对健康申报正常且海关口岸常规检疫无异常者，可放行进入社会面。

健康申报异常或出现发热等症状人员，由海关进行抗原检测。结果为阳性者，若属于未合并严重基础疾病的无症状感染者或轻型病例，可采取居家、居所隔离或自我照护，其他情况提倡尽快前往医疗机构诊治。结果为阴性者，由海关依惯例按照《国境卫生检疫法》等法律法规实施常规检疫。

三、国际客运航班

取消“五个一”“一国一策”及客座率限制等国际客运航班数量管控措施，分阶段增加航班数量，优化航线分布。简化机场入境航班处置流程，提高机场运行效率，加强重点城市航班接收能力建设。各航司继续做好机上防疫，乘客乘机时须佩戴口罩。

四、来华签证

进一步优化复工复产、商务、留学、探亲、团聚等外籍人士来华安排，提供相应签证便利。

五、口岸运行

优化配套管理措施，保障各类口岸货运尽快恢复至疫情前水平。调整陆路口岸“客停货通”政策，在综合评估的基础上逐步恢复陆路口岸客运出入境（含边民往来）。逐步恢复水路口岸客运出入境。对国际邮轮，先开展试点，再逐步放开。为中外籍船员在中国境内换班提供更多便利。

六、出入境旅游

根据国际疫情形势和各方面服务保障能力，本着试点先行原则，有序恢复中国公民出境旅游。

国务院应对新型冠状病毒感染疫情
联防联控机制外事组
2022年12月27日